



MŮJ DŮM, MŮJ HRAD

8. 3. - 12. 3. 2021

**V tomto tématu se budeme zabývat rozdíly mezi městem a vesnicí.
Povíme si něco o České republice, jaký má znak a vlajku,
jaké je hlavní město atd.**

Nebojte se, tento dokument NEOBSAHUJE pouze věci, které s dětmi MUSÍTE UDĚLAT, najdete zde spoustu pracovních listů, které jsou DOBROVOLNÉ.

OBSAH:

- Pohádky (str. 3)
- Básničky s pohybem (str. 4)
- O čem si s dětmi můžete povídat (str. 4 – 11)
- Diktát s víčky (str. 12 – 13)
- Výtvarná aktivita (str. 14 – 15)
- Hry + pobyt venku (str. 16)
- Aktivity na doma (str. 17)
- Pracovní listy (str. 18 – 21)
- Dobrovolné pracovní listy (str. 22 – 38)
- Dobrovolné materiály ke stažení (str. 39)
- Omalovánky (str. 40 – 47)

POHÁDKY

1. Zhlédněte s dětmi pohádku **Krtek ve městě** a zamyslete se nad otázkami níže.

Krtek ve městě – motivační příběh

pokračuje, Krtek došel s masopustním průvodem až do města. Ale ten je jiný, než život v lese... Krtek ocitá i s kamarády ve velkém městě, které je přeplněno auty a mrakodrapy. Městský život ale není to pravé pro zvířátka, která stále touží po lese... proč?

- o Rozdíly mezi městem a lesem
- o Rozdíly mezi městem a vesnicí
- o Rozdíly život ve městě a život v lese
- o Obrázky na tabuli- poznáš, co na nich je?
- o Kde se daří lépe zvířátkům?
- o Co vadí zvířátkům ve městě, co jim vyhovuje v lese?

 Shlédnout pohádku (čtení z knížky) Krtek ve městě

Odkaz zde: [Krtek ve městě - YouTube](#)

2. Zkus rodičům převyprávět pohádku „**Boudo, budko, kdo v tobě přebývá?**“
Kdo byl první, poslední, kdo byl mezi myškou a zajícem, kdo přišel jako předposlední?
3. Přečtete dětem pohádku **Jak krtek a ostatní zvířátka pomáhali zajícovi postavit nový domeček**. **AUDIOPOHÁDKU NAJDETE K DISPOZICI VE FB SKUPINĚ, MŮŽETE JI DĚTEM PŘEHRÁT.**

JAK KRTEK A OSTATNÍ ZVÍŘÁTKA POMÁHALI ZAJÍCOVI POSTAVIT NOVÝ DOMEČEK

Jednou ráno si krtek vyšel na louku, aby se tu potěšil s květinami a motýly. Různé květiny většinou v samých teplých barvách, ale někde se objevil i modrý květek. U lesa potkal krtek zajíce. Seděl na kamení, uši svěřené na ramena a zdálo se nešťastně.

„Co se ti, zajíci, stalo?“ ptal se ho krtek.

„Ani se neptej, kamaráde, v noci přišel veliký vítr a odnesl mi domeček! Musím si teď postavit nový a samotnému mi to bude trvat hodně dlouho,“ odpověděl ustaraně zajíc.

„Nebud' smutný, já ti rád s domečkem pomohu,“ řekl krtek a hladil při tom zajíce po zádech.

„Děkuji ti, krtku. To budu moc rád,“ usmál se zajíc a už nebyl tak smutný.

Šli spolu na místo, kde měl stát nový zajícův domeček. Po cestě potkali ježka, severku, srnečka a čápa. Všichni se ochotně nabídli, že zajícovi se stavbou pomohou.

Nejprve přinesli z lesa několik silných větví, které zatloukli do země (postup stavby učitelka předvádí s větvičkami, které zapichuje do polystyrenu). Mezi ně pokládali menší větve, až vyrostly čtyři stěny domečku. Na střechu ptáčci nenesli větve Jehličnatých stromů a domeček byl hotov. Zajíc byl šťastný, všem kamarádům moc děkoval a pozval je na hostinu z malin, jahod a hub. Večer odcházela všechna zvířátka domů unavená, ale měla radost, že zajícovi pomohla.

BÁSNIČKY

Můžete se dětmi naučit krátkou básničku s pohybem.

NATOČENÉ BÁSNIČKY S POHYBEM BUDOU K DISPOZICI VE FB SKUPINĚ – DĚTI JE MOHOU VYUŽÍT K NAUČENÍ SE TEXTU A POHYBU.

Domečky

Jeden domek stojí tady,
druhý támhle u zahrady.
Třetí, čtvrtý u rybníka,
pátý, šestý u lesíka.
Tady jich je nejvíce,
skoro celá vesnice.

Střecha

Střecha to je klobouk domu,	(stoj rozkročný + ruce spojené nad hlavou)
ještě komín patří k tomu,	(stoj + ruce připažené)
protože dům bez střechy,	(stoj rozkročný + ruce spojené nad hlavou)
mohl by dělat neplechy.	(poskoky snožmo)

O ČEM SI MŮŽETE S DĚTMI TENTO TÝDEN POVÍDAT

Jak se jmenuje město nebo vesnička, kde bydlíš? Bydlíš v paneláku nebo v rodinném domku?
Ve kterém patře bydlíš? Bydlíš u lesa, nebo u parku?

Co vše je v tvém okolí? Je v okolí řeka, pošta, kino, knihovna, obchod, kostel, hřiště, školka?
Do školky jezdíte autě, nebo jdete pěšky? Jezdí u vás tramvaje, nebo jen autobusy?

Líbí se ti místo, kde bydlíš? Nebo bys něco změnil? Je domov důležitý? Co se ti vybaví, když se řekne domov?

Jaký je tvůj pokojíček? Modrý, červený...? Máš na stěnách obrázky? Máš stůl, kde si maluješ?
Máš hodně hraček, a které nejraději? Umíš se k nim hezky chovat, a pěkně je také uklidit,
nebo to za tebe dělá maminka.

Vyjmenuješ správně všechny místnosti v bytě? Kde pobýváš nejraději? A proč?

Domy: panelové, cihlové, dřevěné, vysoké, nízké, úzké, široké.

Jak můžeme jinak říci dům: domek, domeček, chata, chalupa, chatrč, srub, barák, sídlo, vila, zámek... liší se od sebe nějak?

Jak se jmenuje ten pán, který je staví? A kdo je navrhuje?

Jak by vypadal tvůj vysněný domov, měl by bazén, play station v každé místnosti, hodně pejsků, velkou šatnu na šatičky, stáj s koníčkem, nebo je tento ideální a nic bys neměnil?

Česká republika – hlavní město, znak, vlajka,...

rozdíl město x vesnice

město – Co najdeme ve městě? Město je plné domů, ulic, parků, obchodů, restaurací, cest... V každém městě jsou také školy a školky, dětská hřiště, policejní stanice, ve větších městech bývají nemocnice. Do každého města jezdí autobus nebo vlak, do některých dokonce létají letadla. Místo, odkud vyjíždějí a kam přijíždějí vlaky nebo autobusy se jmenuje nádraží. Letiště je nádraží pro letadla. V každém městě žije mnoho lidí. Jak se jmenuje město, ve kterém bydlíš nebo kam občas jezdíš?

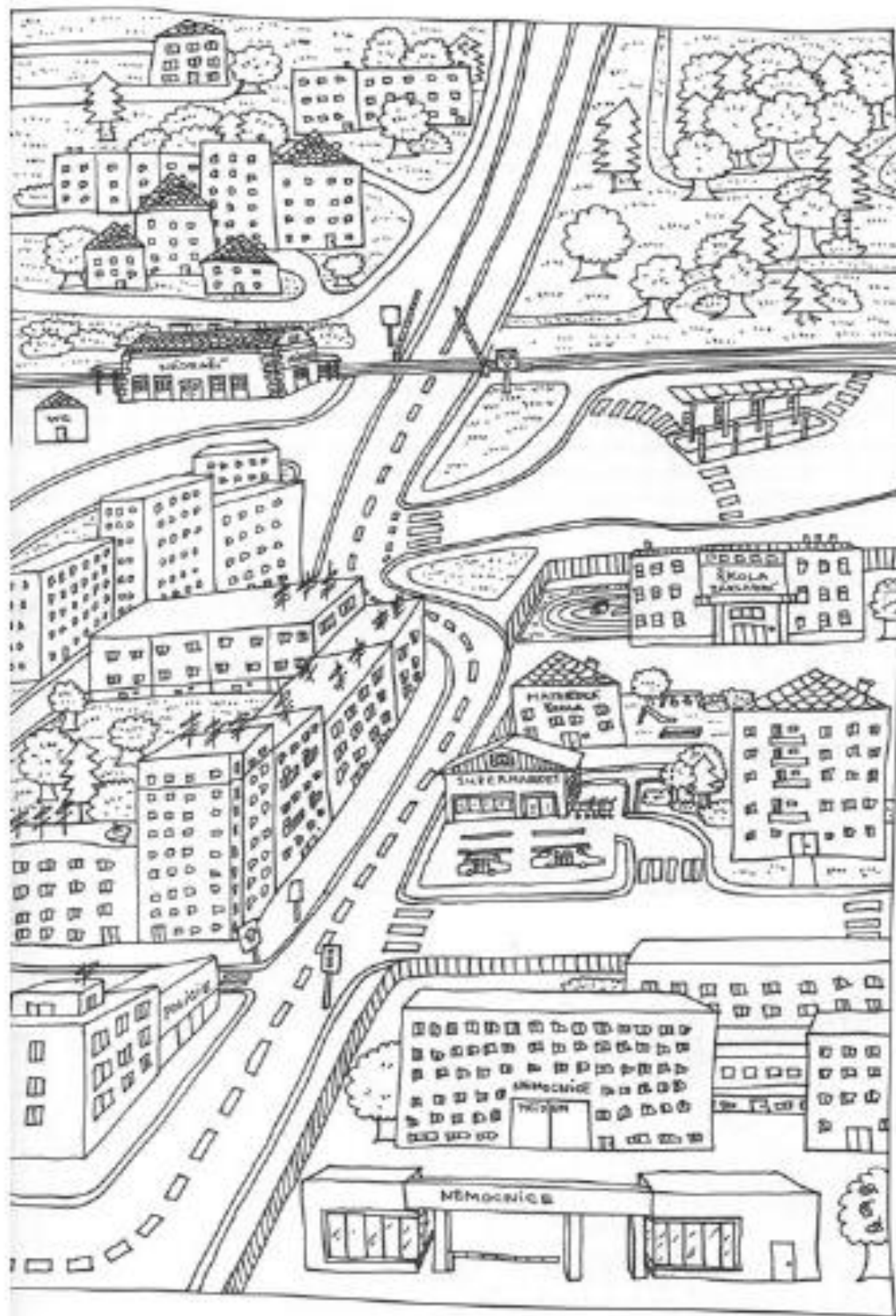

vesnice – Co najdeme na vesnici? Vesnice je mnohem menší, než město. Také tady žijí lidé, ale je jich tu méně, než ve městě. I domy vypadají trochu jinak. Lidé, kteří žijí na vesnici, občas říkají, že bydlí na venkově. Znáš nějakou vesnici? Jak se jmenuje? Na venkově vidíme pole, louky a také stáda krav nebo jiných zvířat. Krávy chodí na pastvu – celý den jsou na pastvině a ukusují trávu. Mají tam také napajedlo s vodou, kam se chodí napít. Lidem, kteří žijí a pracují na statku neboli farmě, říkáme statkáři nebo farmáři. Někteří farmáři chovají např. krávy, prasata, ovce. Jiní pěstují různé plodiny například obilí, ze kterého se mele mouka, brambory nebo třeba cukrovou řepu, z níž se vyrábí cukr. Farmář potřebuje ke své práci různé stroje. Nejdůležitější je traktor, který slouží jako tahač – tahá valníky nebo různé zemědělské stroje, jako je sekačka, secí nebo sázecí stroj. Farmář, který pěstuje obilí, používá kombajn, kterým sklízí úrodu. Statek neboli farmu tvoří mnoho budov.

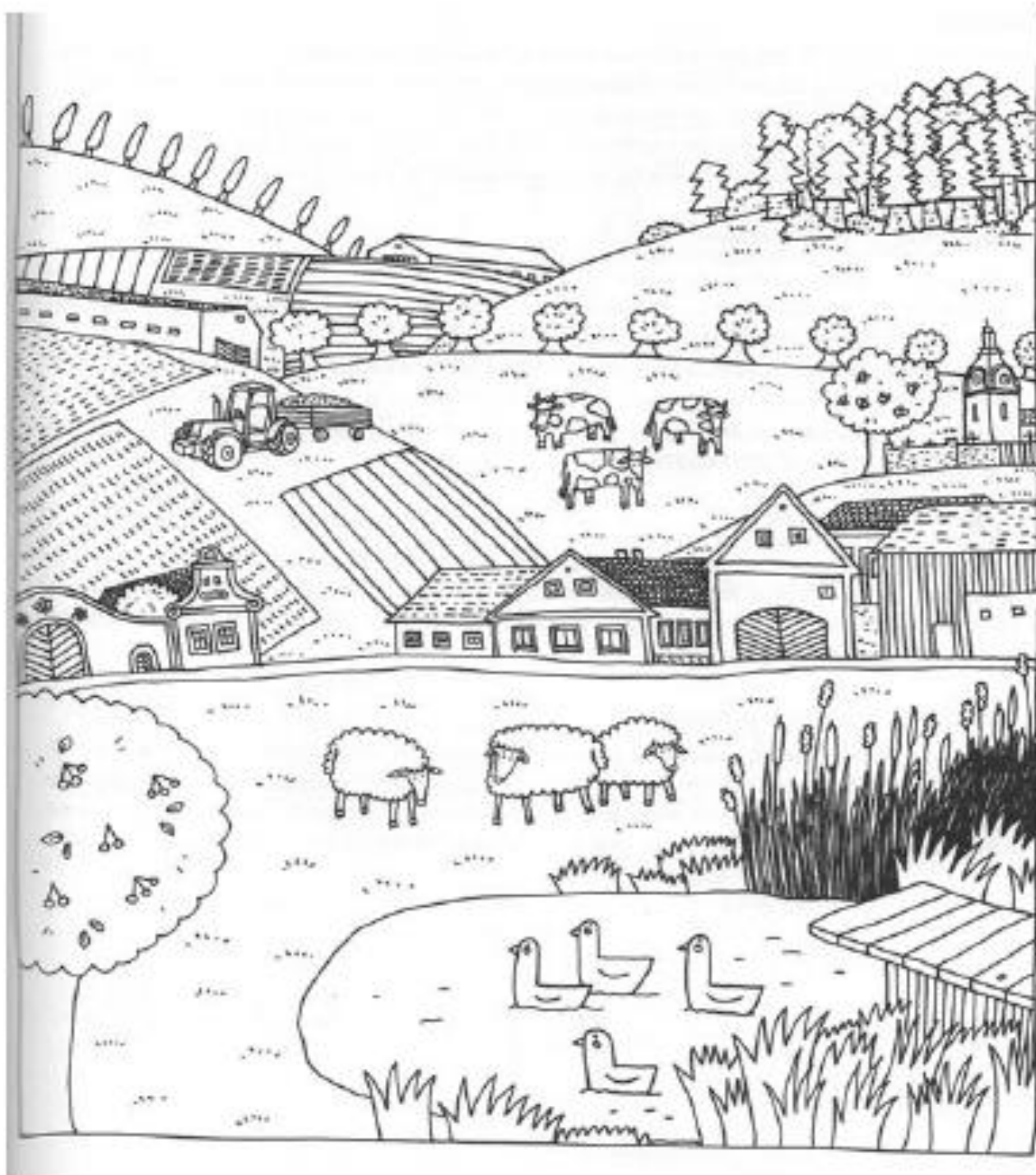

Kuchyň – Pojmenuj věci, které vidíš na obrázku. Co se dělá v kuchyni? (vaří, peče, jí ...). V kuchyni je nábytek, který se jinde v bytě nenajde (např. kuchyňská linka, jídelní stůl, jídelní lavice, skříňka na potraviny, které se nemusejí dávat do lednice. Jak se takové skříňce říká? (spížírna).

Vyjmenuj kuchyňské přístroje, které vidíš na obrázku a které pomáhají mamince nebo tatínkovi při vaření nebo pečení (sporák, trouba, varná konvice, lednice, mikrovlnná trouba). Pojmenuj nádobí, které je v kuchyňské lince a používá se při vaření. Nádobí, co bývá na stole při společném jídle zakroužkuj. Můžeš do obrázku dokreslit svůj oblíbený talířek nebo hneček.



dětský pokoj – Co vidíš na obrázku? Každý dětský pokoj je jiný, ale najdou se v nich podobné věci. Ukaž na obrázku, co je ve tvém dětském pokoji, a pojmenuj věci, které znáš. Kam patří pohádková kniha? (knihovna). Máš ve svém dětském pokojíčku knihovnu? Kam patří míč? (mezi hračky). Které hračky máš nejraději? Kam patří peřina? (postel, palanda). Kam patří lampička? (psací stůl).

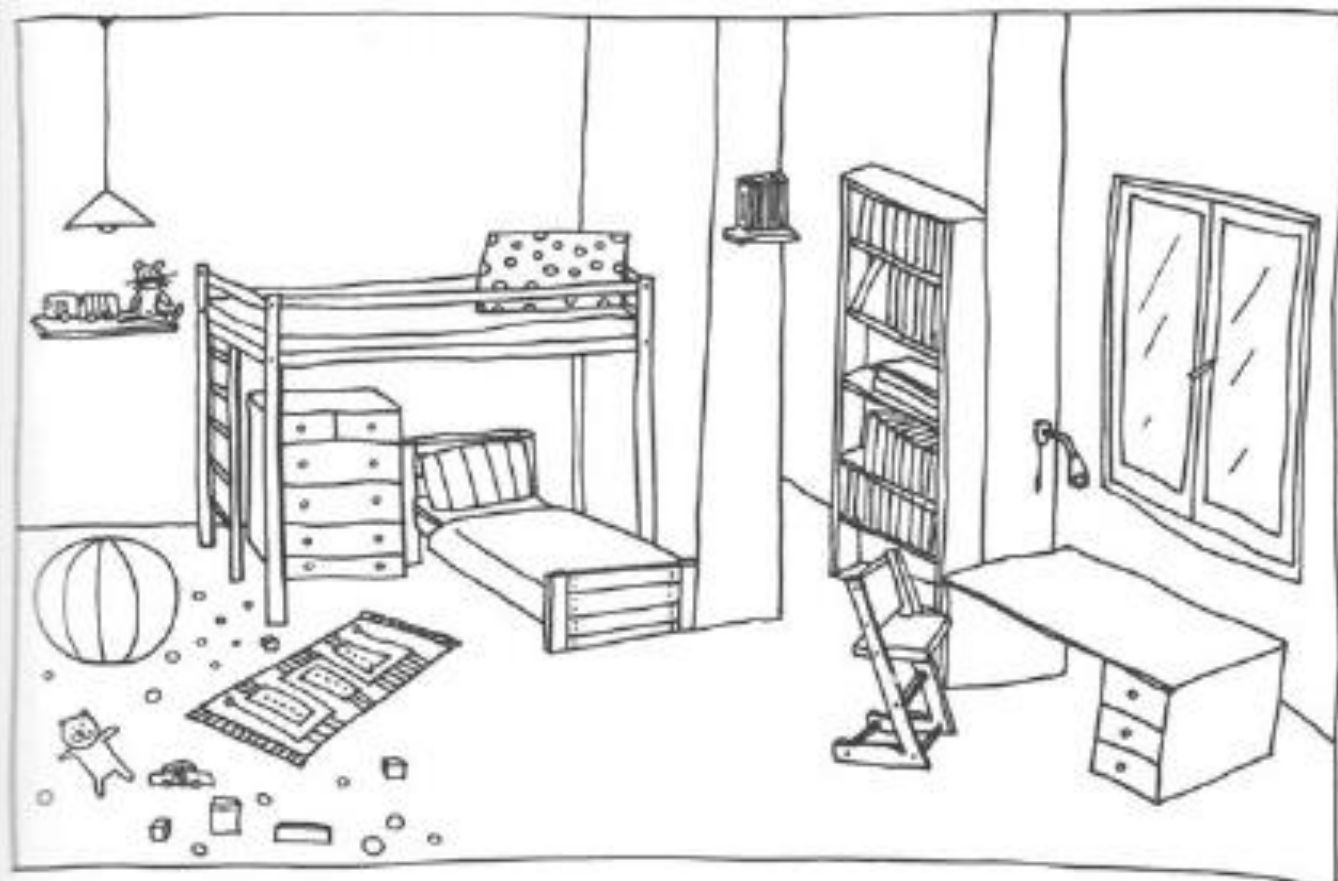

koupelna – Pojmenuj, co vidíš na obrázku. Co děláme v koupelně? (koupeme se, sprchujeme se, umýváme si ruce, pereme nebo sušíme prádlo, čistíme si zuby...) Najdi obrázku všechny věci, které potřebuješ k čištění zubů a zakroužkuj je. Pokud tam chybí něco, co používáš při čištění zubů, dokresli to.

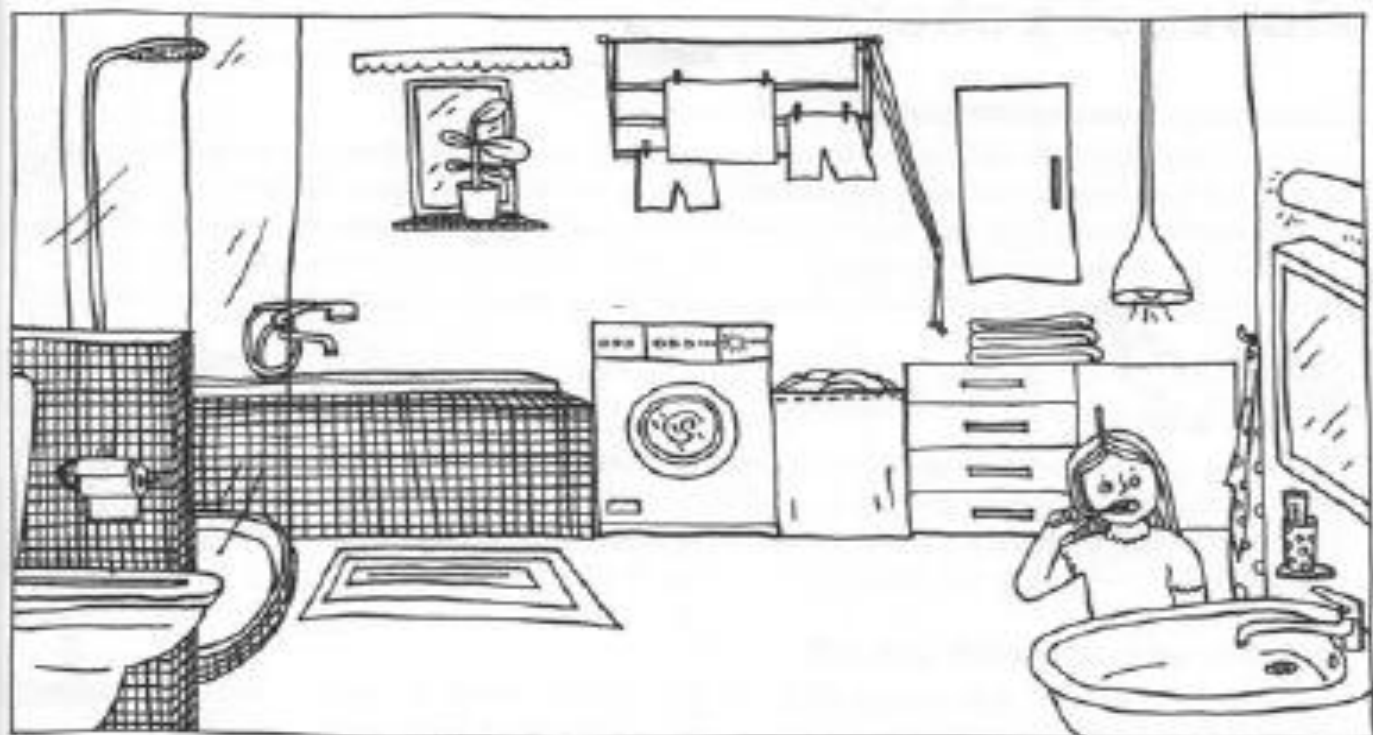

obývací pokoj – Pojmenuj, co vše najdeš v obývacím pokoji. Co máte v obývacím pokoji u vás doma? Co děláme v obývacím pokoji? Co děláš ty u vás doma v obývacím pokoji? Kam patří do obrázku ovládání, soška a miska s plovoucími svíčkami?

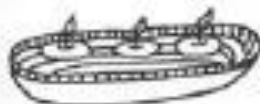

Popiš, co vidíš na obrázku.



- Pomůcky: víčka, šablona
- Prostor: u stolečků

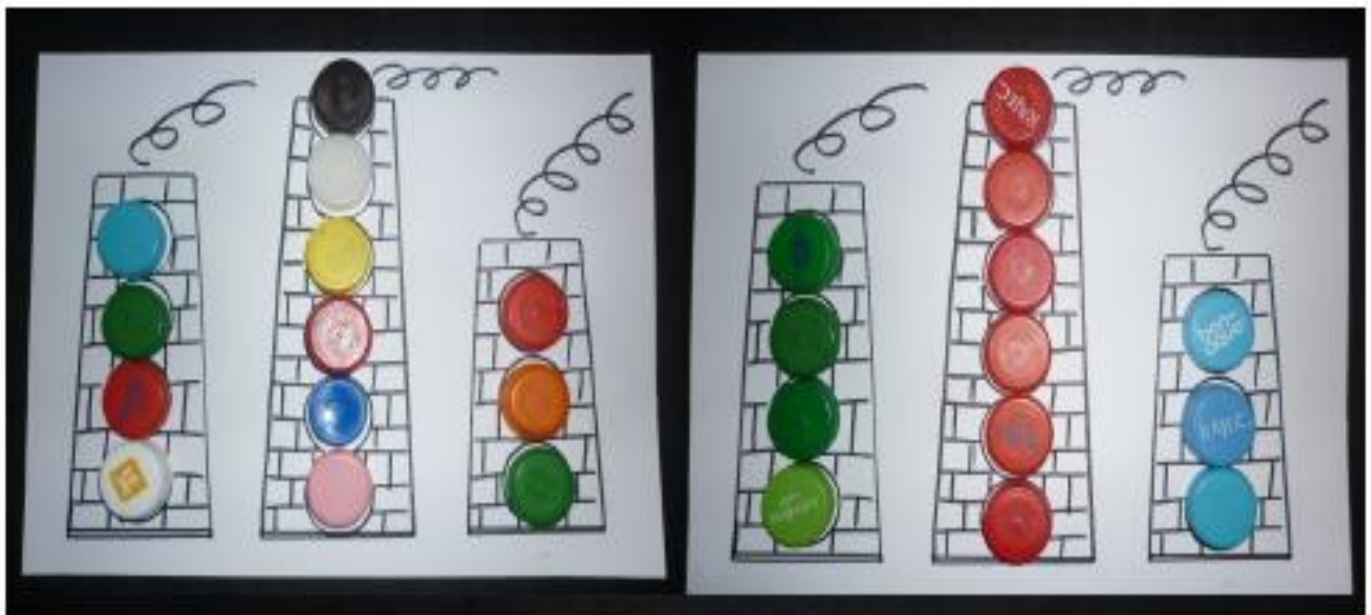

Procvičujeme:

- Barvy
- Počítání - (počítáme zelené, červené, bílé, kolik, apod) předmatematické dovednosti
- Řazení (podle diktátu)
- Pojmy – vysoký, nízký, velký, malý, nejmenší
- Pojmy vlevo, vpravo, uprostřed, dole, nahoře
- Orientaci v prostoru a ploše
- Jemnou motoriku – úchopy
- Manipulaci s drobným materiálem
- Koordinaci ruky a oka
- Zlepšení manipulačních dovedností

Diktát a otázky:

- ✚ Nejmenší komín vyskládej modrými víčky.
- ✚ Spočítej víčka v komíně.
- ✚ Který komín má nejvíce, nejméně víček? Jaká je to barva?
- ✚ Který komín je vlevo, vpravo, uprostřed?
- ✚ Komín vlevo vyskládej zelenými víčky...
- ✚ Kolik víček je v komíně uprostřed, vpravo, vlevo?
- ✚ Jakou barvu má víčko v nejmenším komíně dole, nahoře, uprostřed?

+ Šablona k vytištění

elle

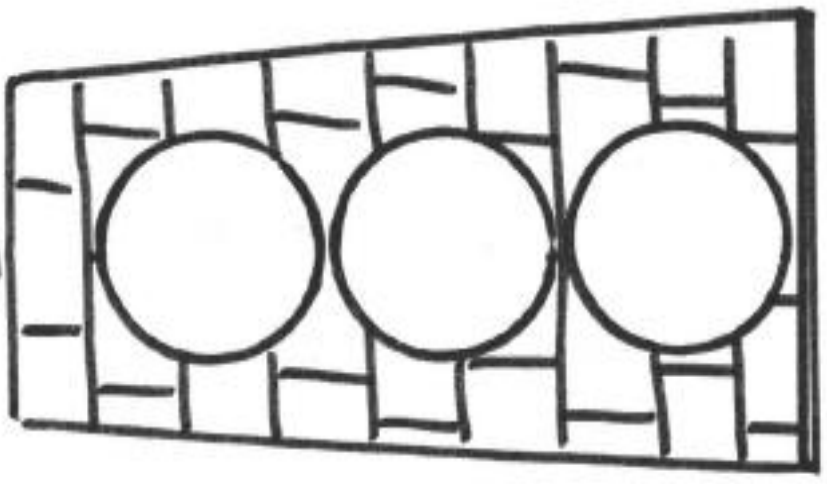

ee

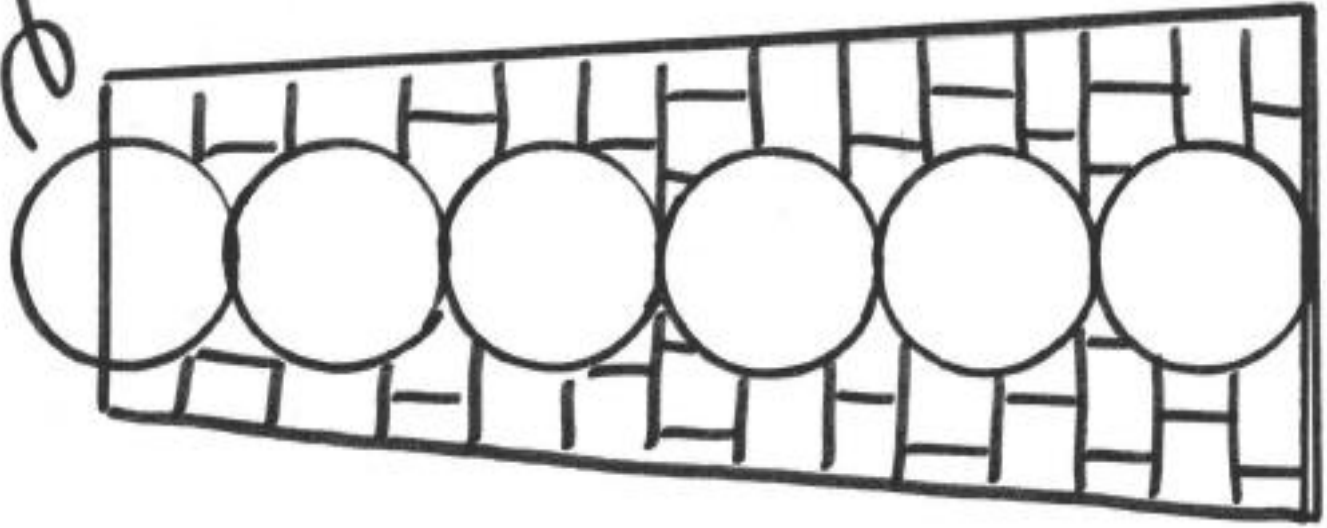

ee

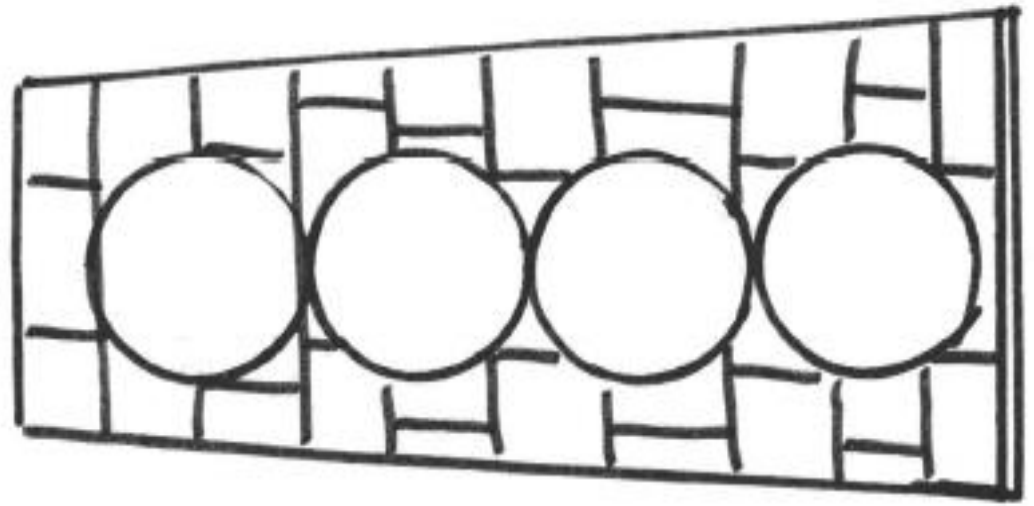

VÝTVARNÁ AKTIVITA

Moje město - vyrábíme domy

Krabičky od čaje, temperové barvy, tvrdý papír A5, lepidlo, molitanová houbička, vodové barvy, štětec, kelímek s vodou, voskové pastelky.

Postup: Krabičky od čaje pomalujeme temperovými barvami. Houbičkou natiskneme na krabičku okna a dveře. Z tvrdého papíru vystříhneme střechu, voskovým pastelem na ni namalujeme linie a přetřeme vodovou barvou. Hotové střechy přilepíme na domečky.

Nebo zkus vyrobiť **městečko z novinového papíru**, vystříhej z novin dlouhé úzké sloupce jako paneláky, kratší a široké jako rodinné domy, bílé střechy, a nalep je na černou čtvrtku. Domům dokresli okna a dveře.



NAŠE ŠKOLKA



HRY

Chodím, hledám, co mám znát, pojd' mi, Jirko, pomáhat. Do všech koutů doma zajdi, co je červené, hnědé, modré ... najdi – dítě jde a najde podle zadání

Šla babička do městečka, koupila tam ..., každý z rodiny doplní jedno slovo: hrušku, hrušku a jablko, hrušku, jablko a švestku

POHYBOVÉ HRY

Reakce na signál - pohybová hra (domeček – ležíme, panelák – stojíme, chata – dřep). Rodiče předem určí slova a k nim polohy - viz výše. Děti musí být klidné a během jejich pohybu, bouchání do bubínku, musí vnímat, jaké slovo rodič řekne. Na dané slovo děti musí udělat předem smluvený pohyb. Nejdříve natrénujeme reakci dětí a jejich paměť.

Na domečky – děti podle obrázkové opory znázorňují nízký, střední, vysoký domeček (nízký = sed, střecha nad hlavou, střední = podřep, střecha nad hlavou, vysoký = stoj, střecha nad hlavou)

POBYT VENKU

Na semaforey – dospělý nad hlavou drží, buď červenou, nebo zelenou barvu a podle toho děti jezdí, nebo stojí – v rukama předvádí volant



AKTIVITY NA DOMA



Uklidit si pokoj.



Uvařit s maminkou oběd.



Zavolat babičce a dědečkovi, jak se mají.



Vyrobít jarní dekoraci.



Pustit si oblíbenou pohádku.



Hrát si na zahradě.



Naučit se básničku.



Podívat se na zahradu,

jestli už nevyrostla jarní kytička.



Nakreslit mamince a tatínkovi obrázek.



Poslouchat ptačí zpěv.



Zahrát si s rodinou společenskou hru.



Hrát si se svou oblíbenou hračkou.



Naučit se nějakou písničku.



Odpočinout si po obědě.



PRACOVNÍ LISTY

KOUZELNÉ DOMY



Přečti si přesně návod, abys neudělal(a) chybu. Pracuj pozorně.

V prvním řádku vybarvi domky takto:

střechu ČERVENĚ

zdi ŽLUTĚ

okna MODŘE

komín ČERNĚ



V každém dalším řádku pak změň barvy podle tohoto návodu:

místo červené ŽLUTÁ

místo žluté MODRÁ

místo modré ČERNÁ

místo černé ČERVENÁ



Pokud jsi postupoval(a) správně, vypadají domky v posledním řádku přesně tak jako v prvním.

Dnes fúkal veľmi silný vietor a Jankovi odniesol zo strechy všetky škridle.
Pomôžeš mu opraviť strechu?

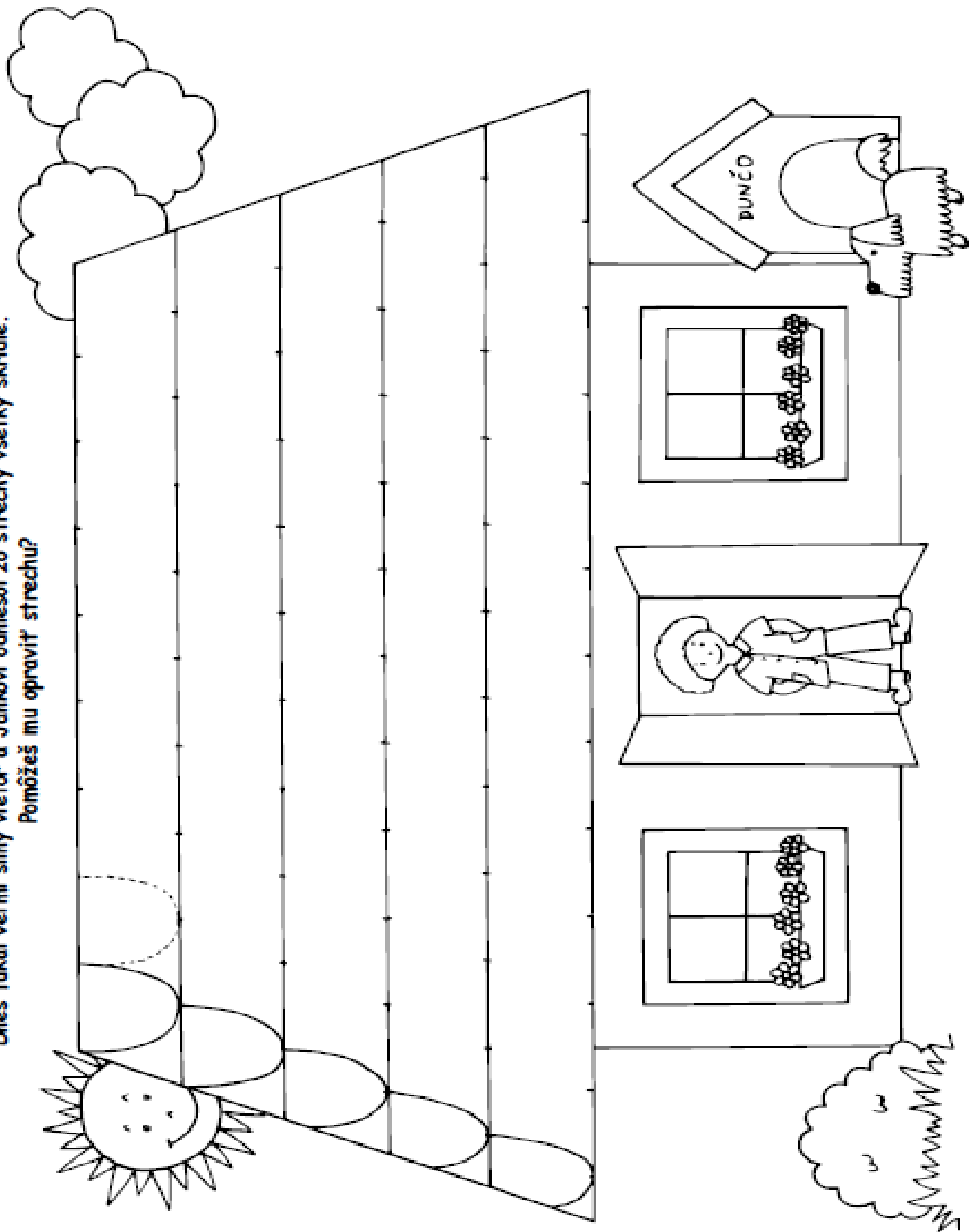

MĚSTO A VESNICE

Bydlíš ve městě, nebo na vesnici? Zakroužkuj zeleně obrázky, které patří spíš na vesnici, a žlutě ty obrázky, které patří do města. Budou některé obrázky zakroužkované oběma barvami? Proč?

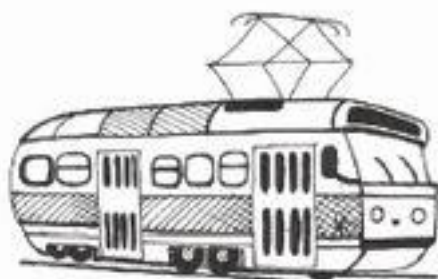

Označ v řadě jiný obrázek.

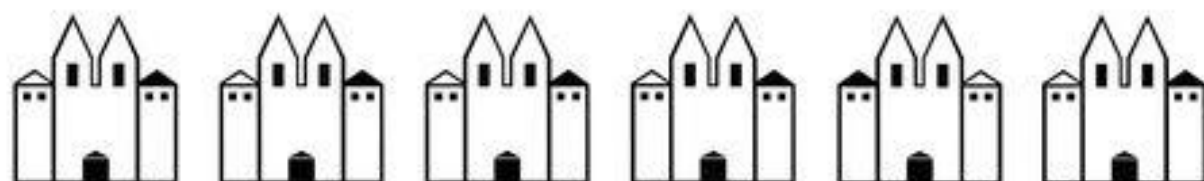
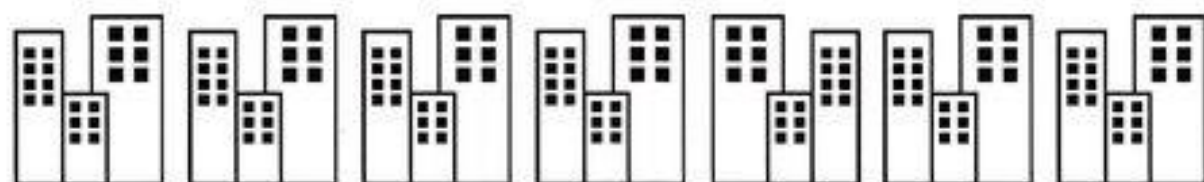
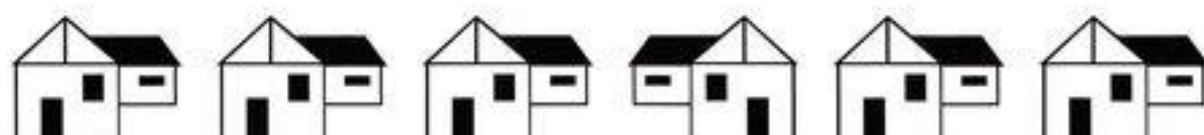

ÚKOLY PRO DLOUHÉ CHVÍLE

DOBROVOLNÉ ÚKOLY NAVÍC (nemusíte plnit)

Zakroužkuj všechny stejné domečky.



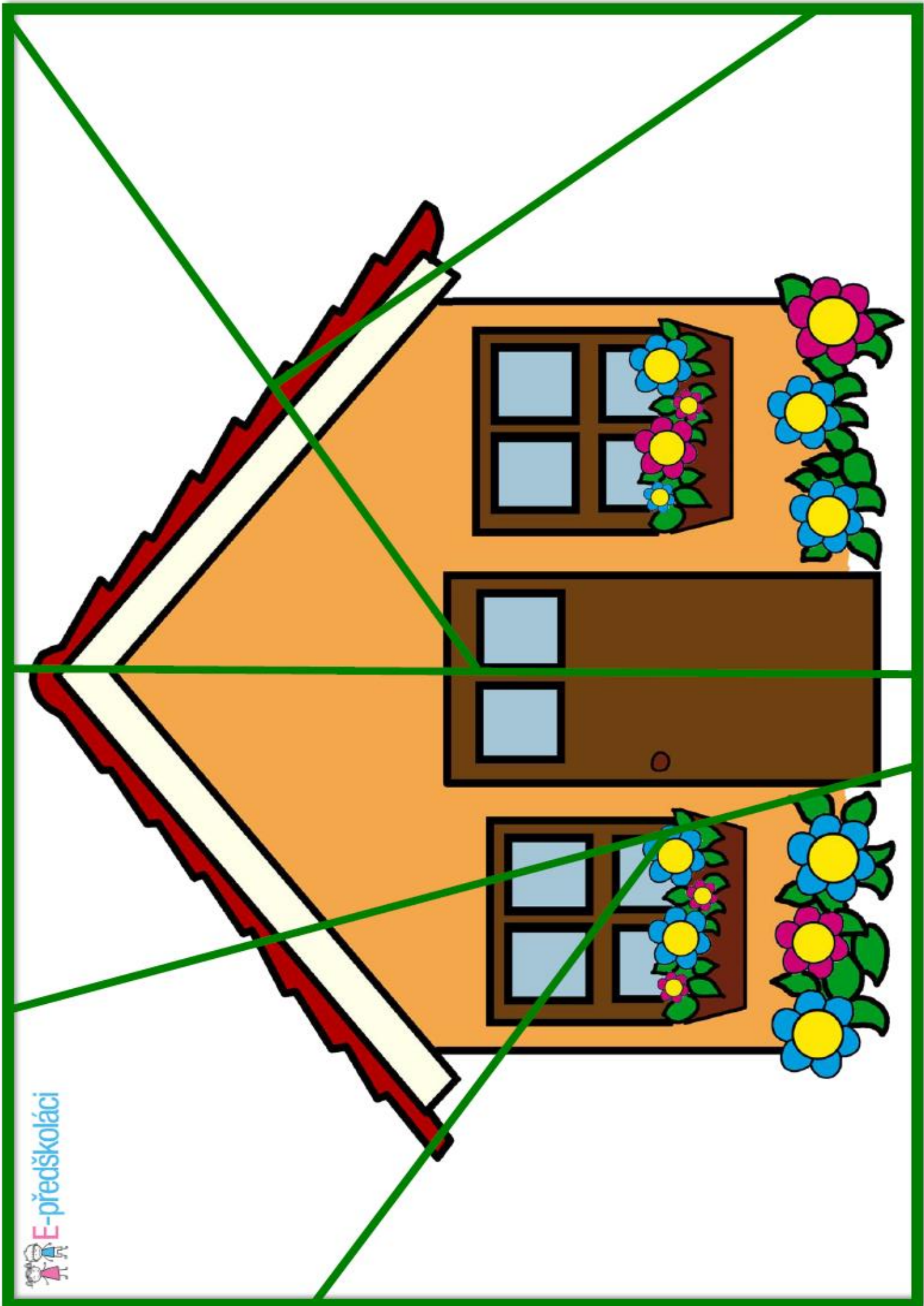

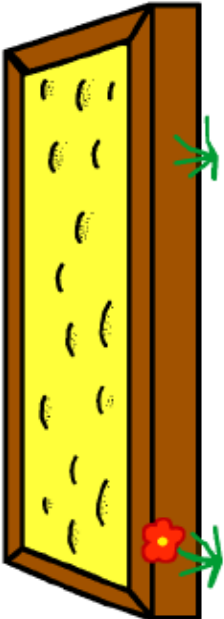
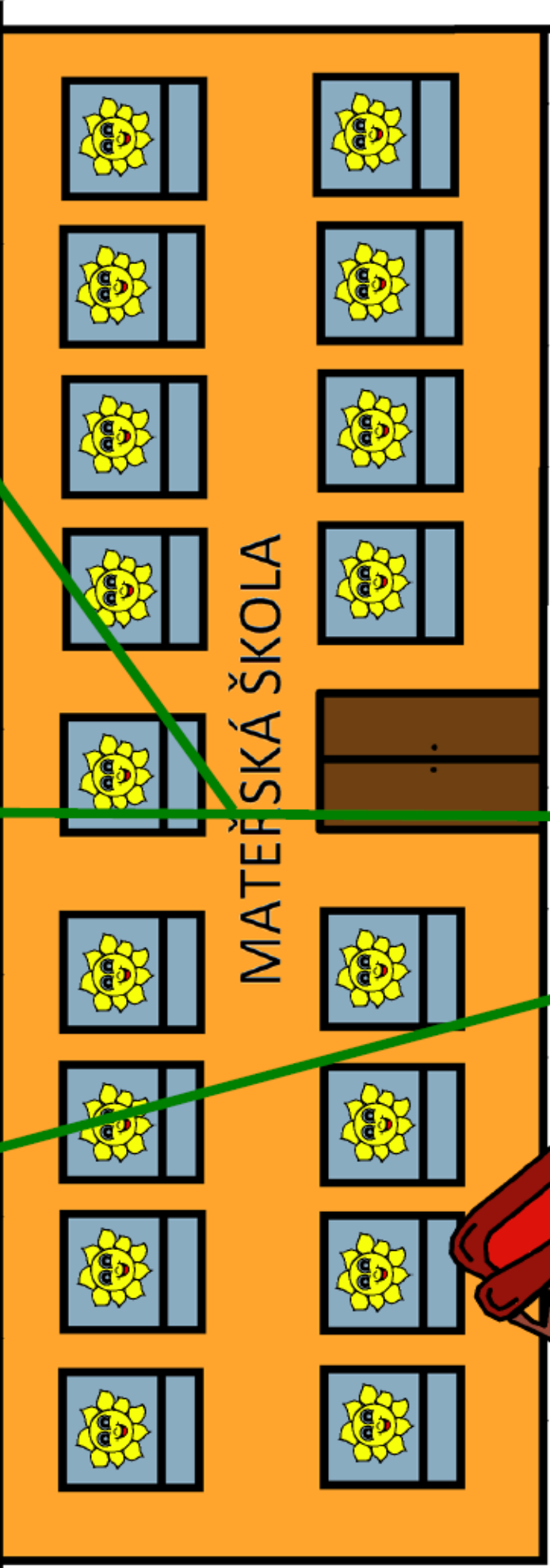
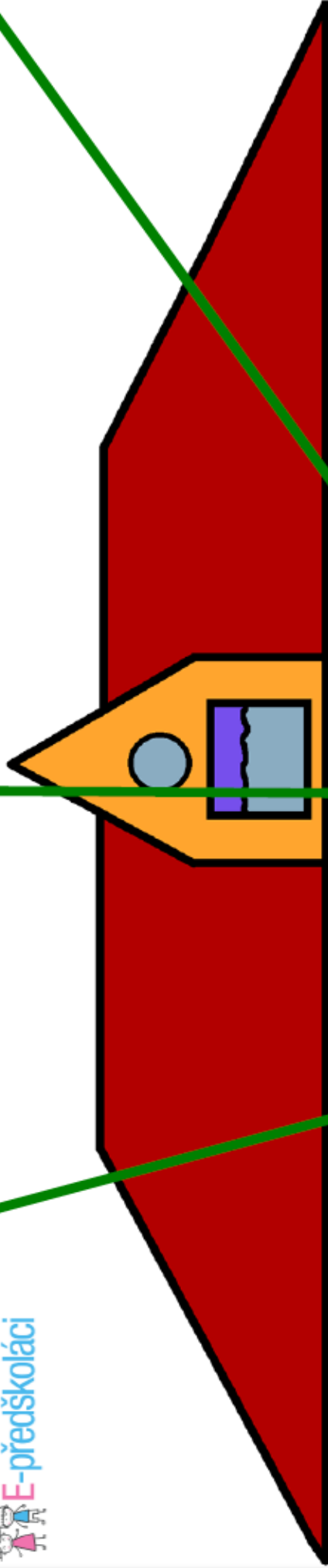

MATEŘSKÁ ŠKOLA

Vytisknout, rozstříhat na čtverečky a přiřadit obrázky ke stínům.

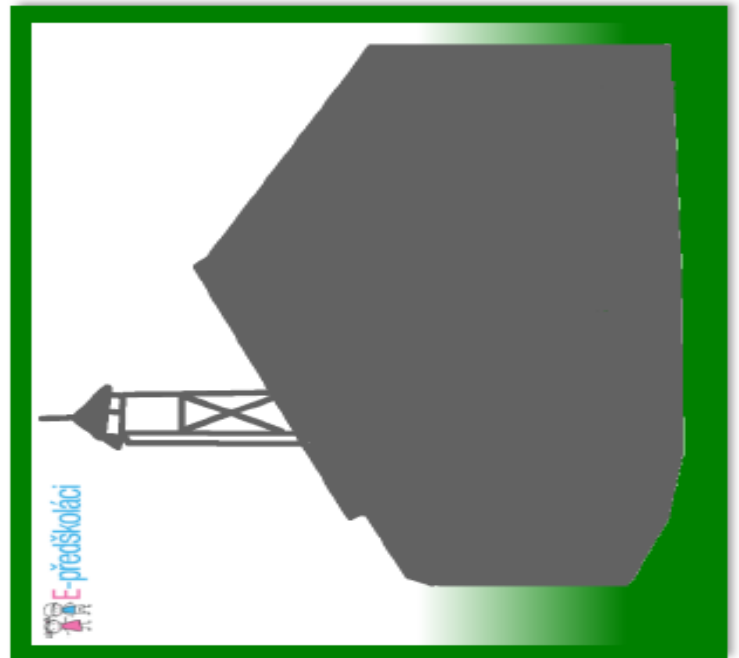
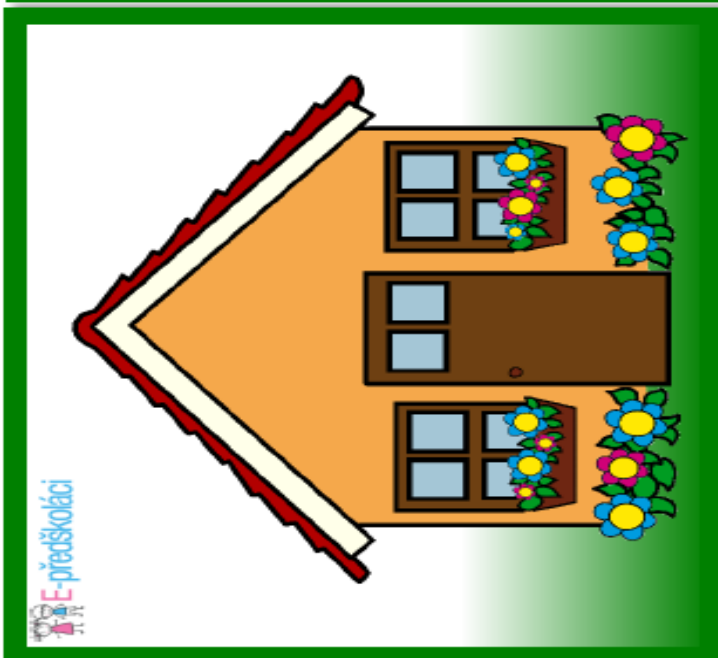
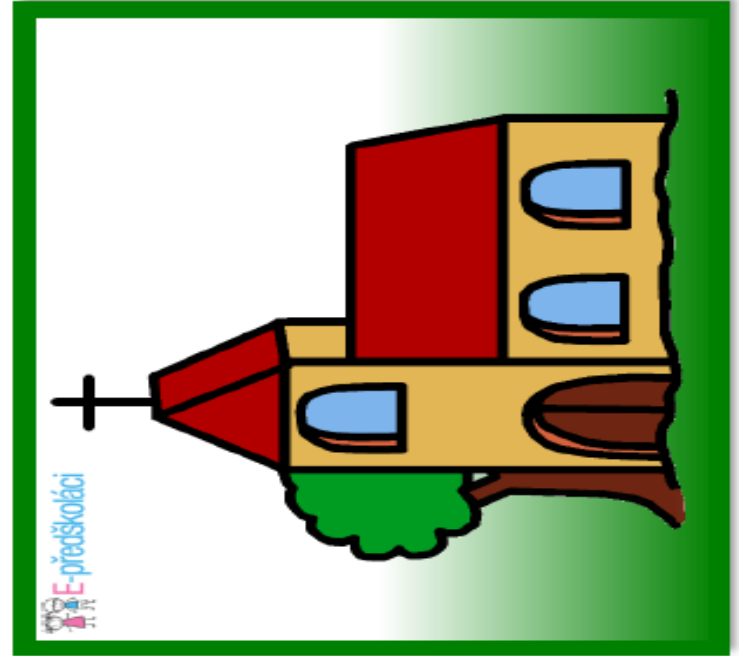
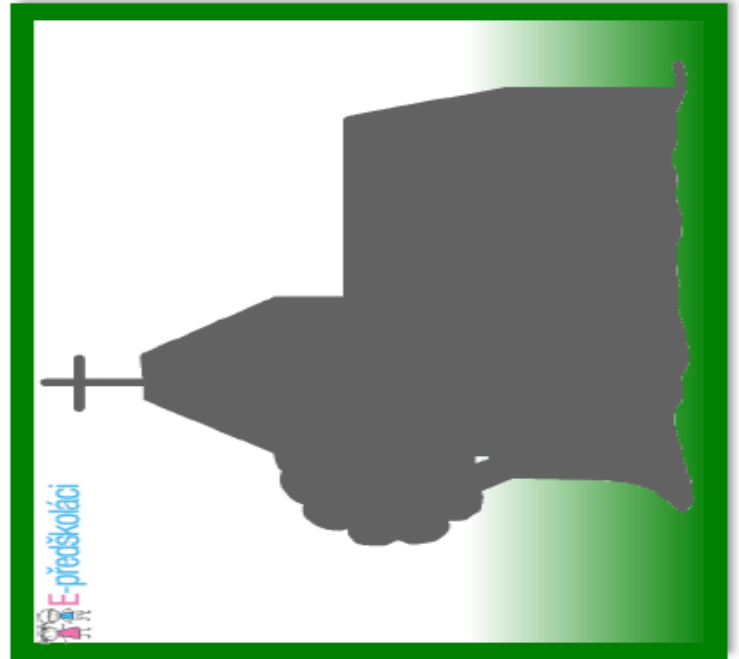
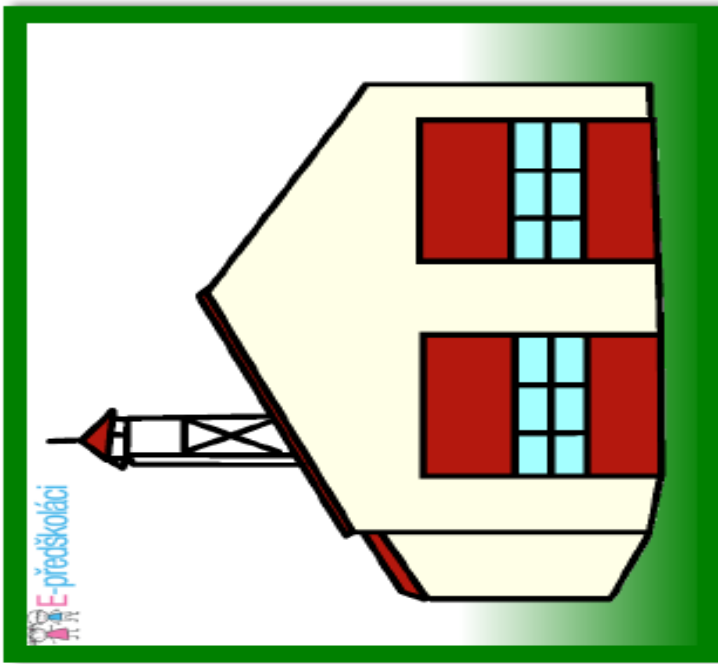

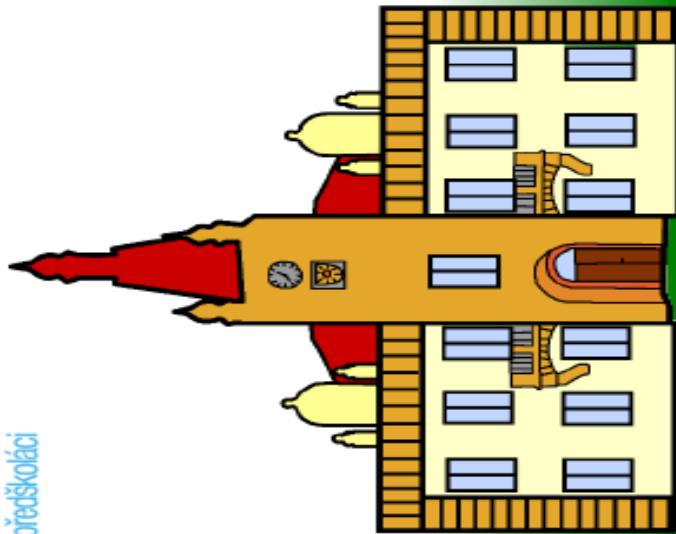
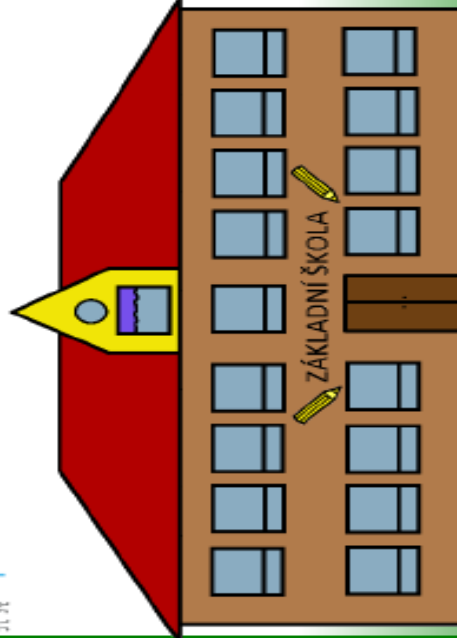
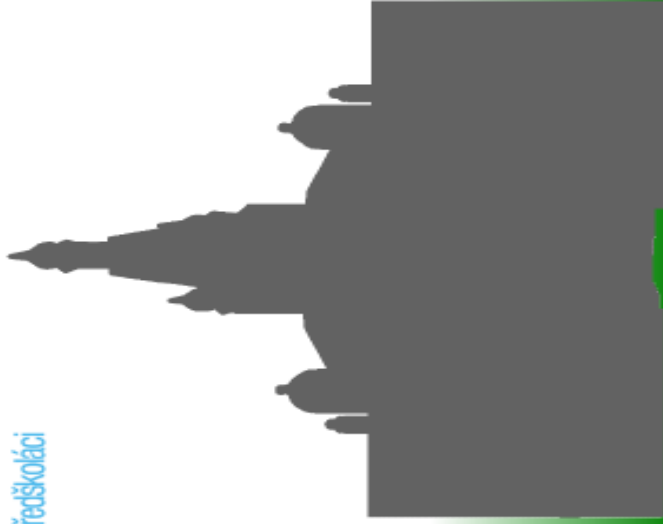
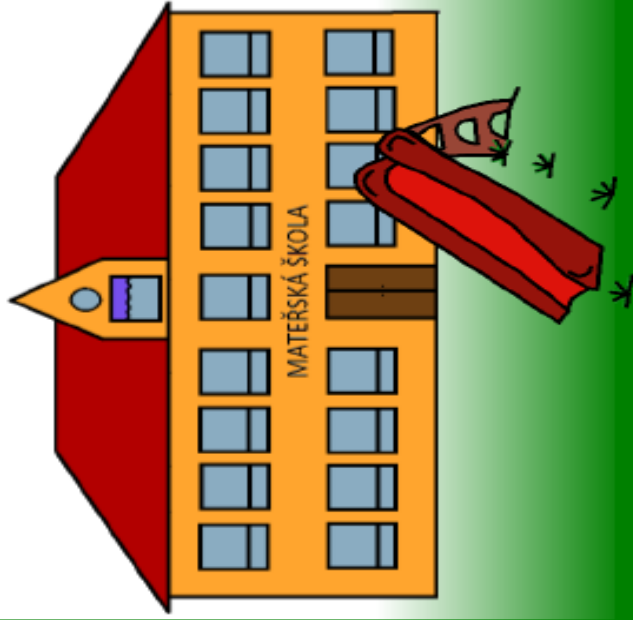

Doplň sudoku.

70

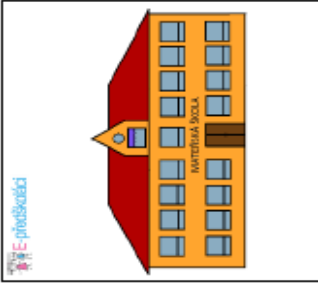
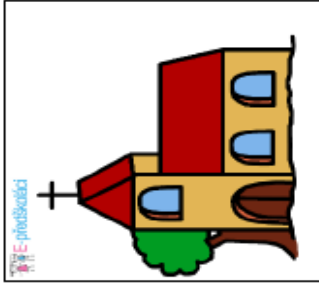
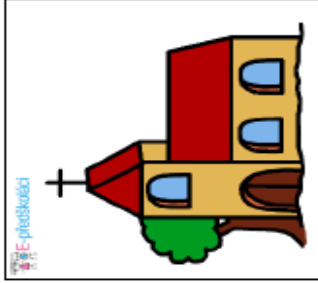
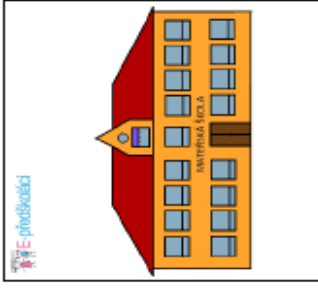
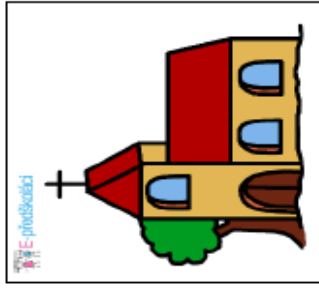
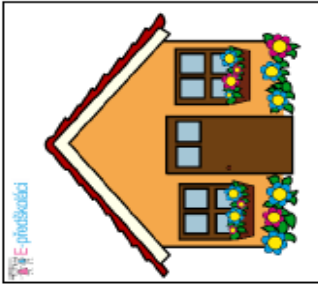

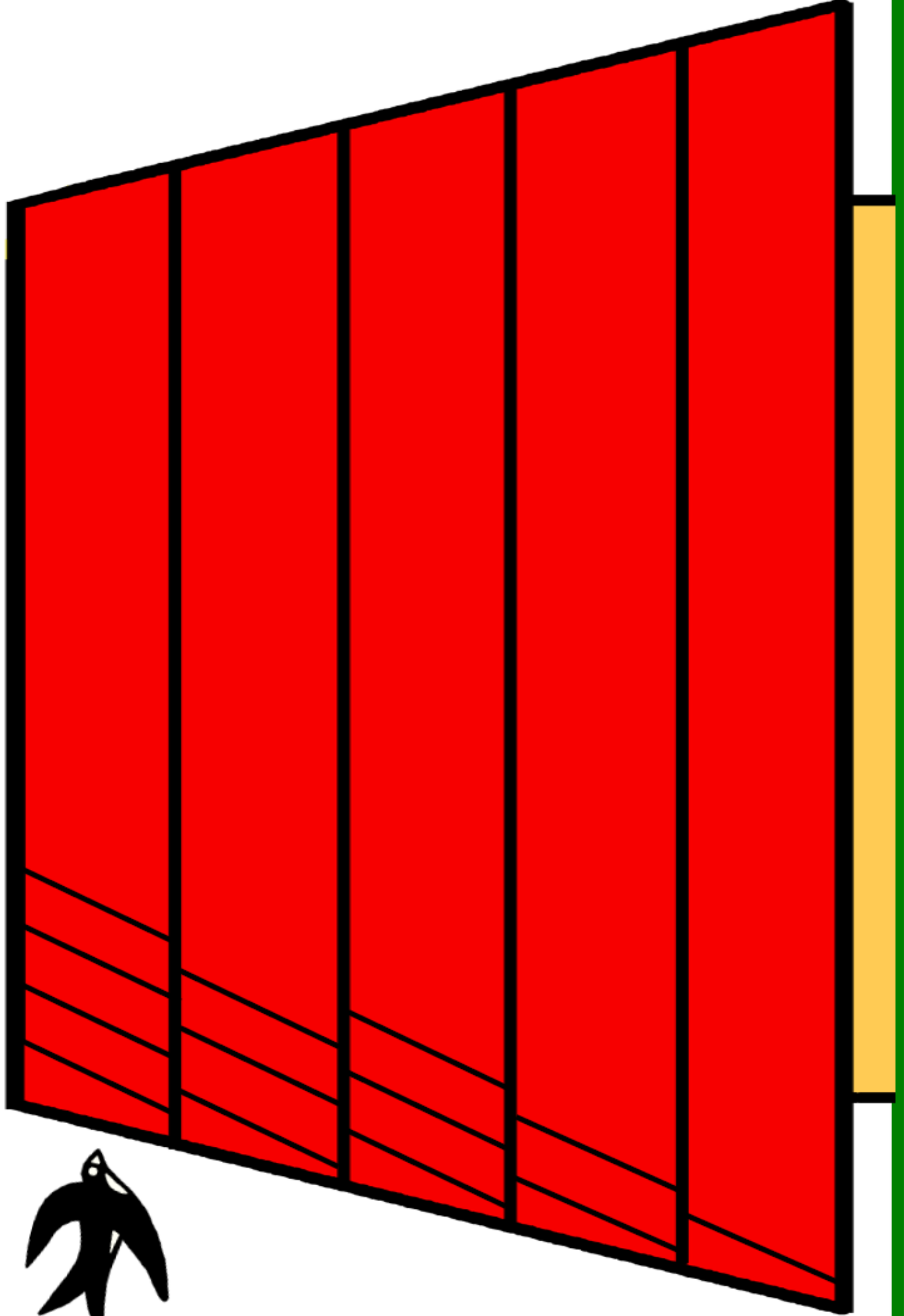

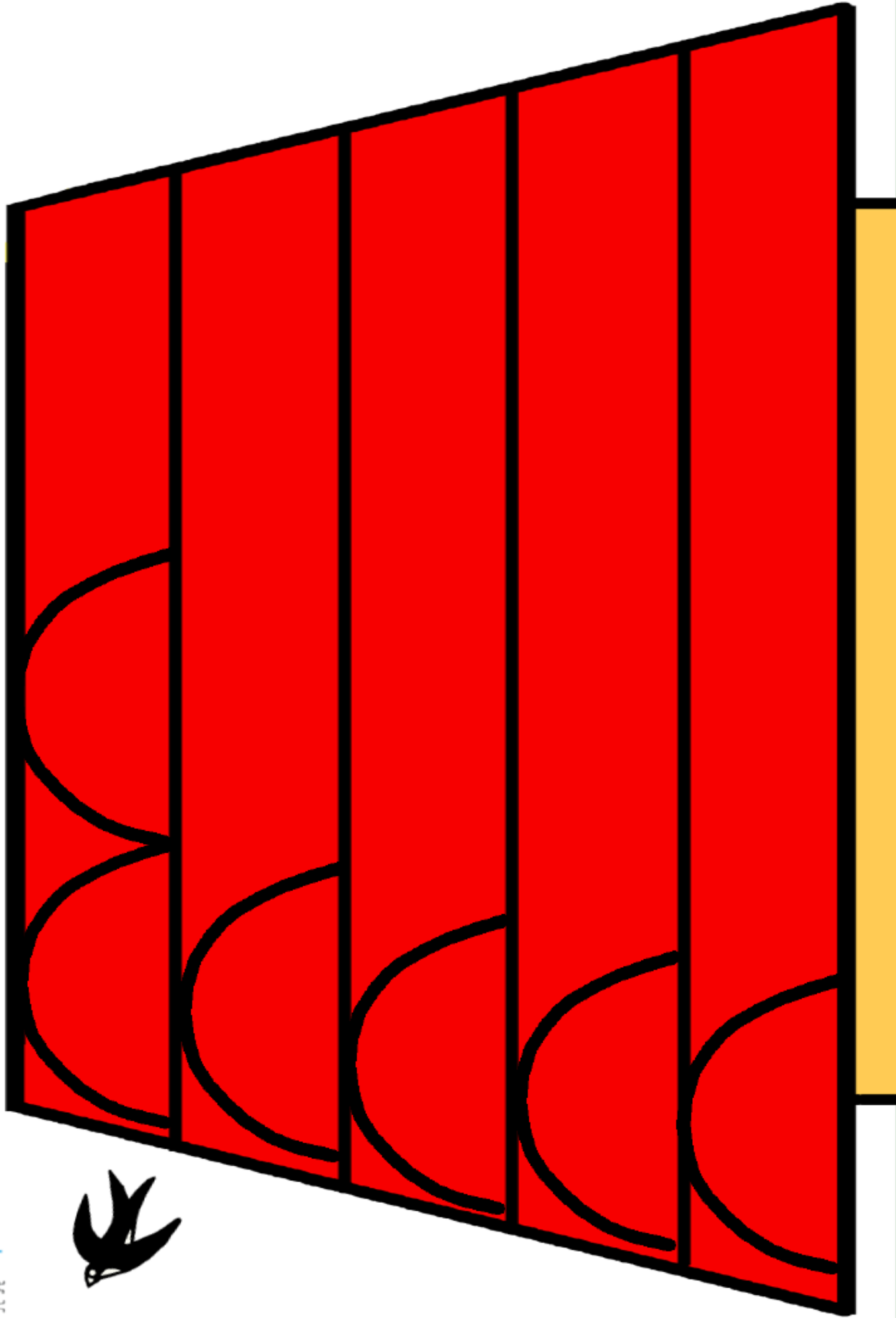

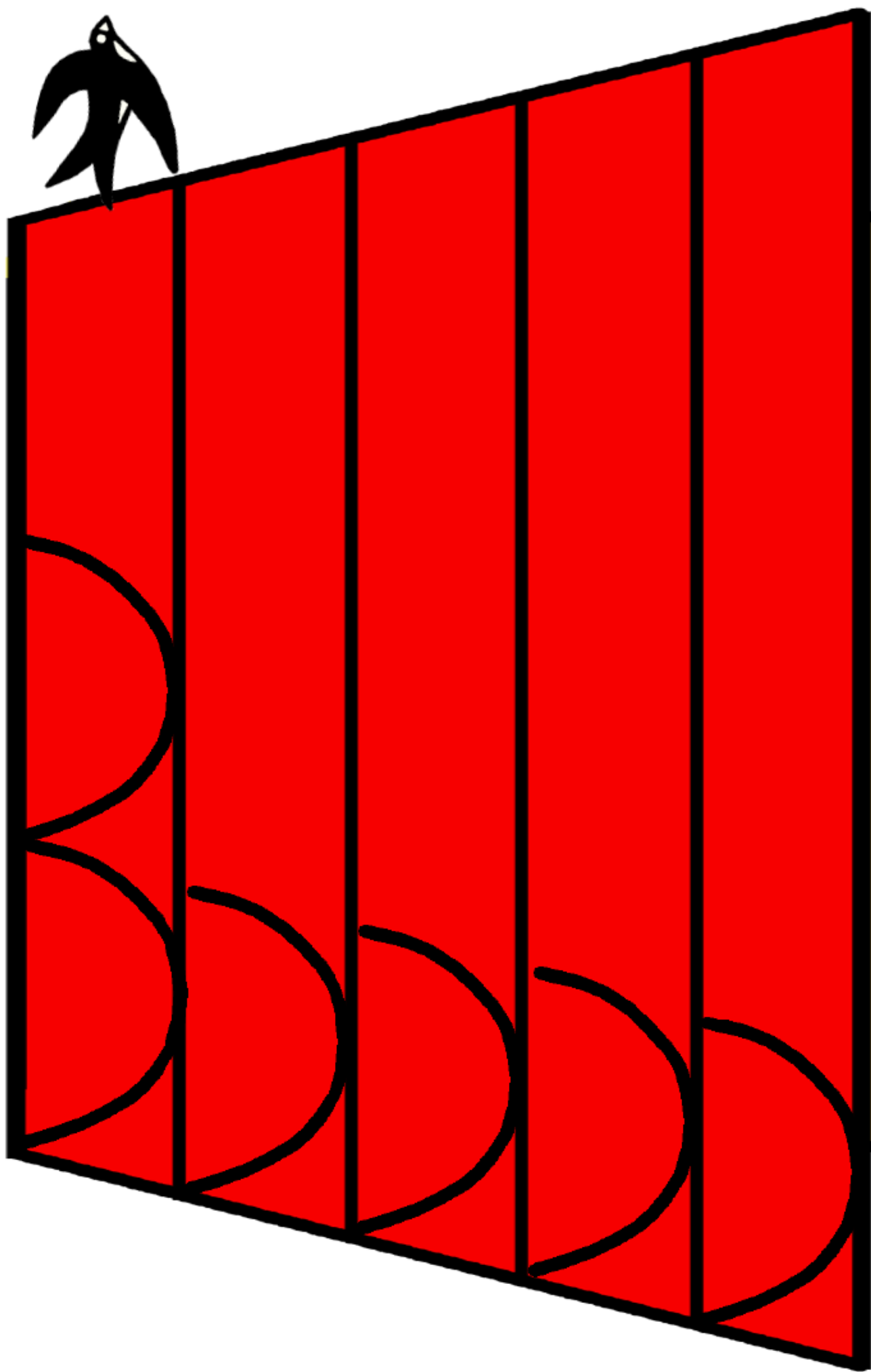

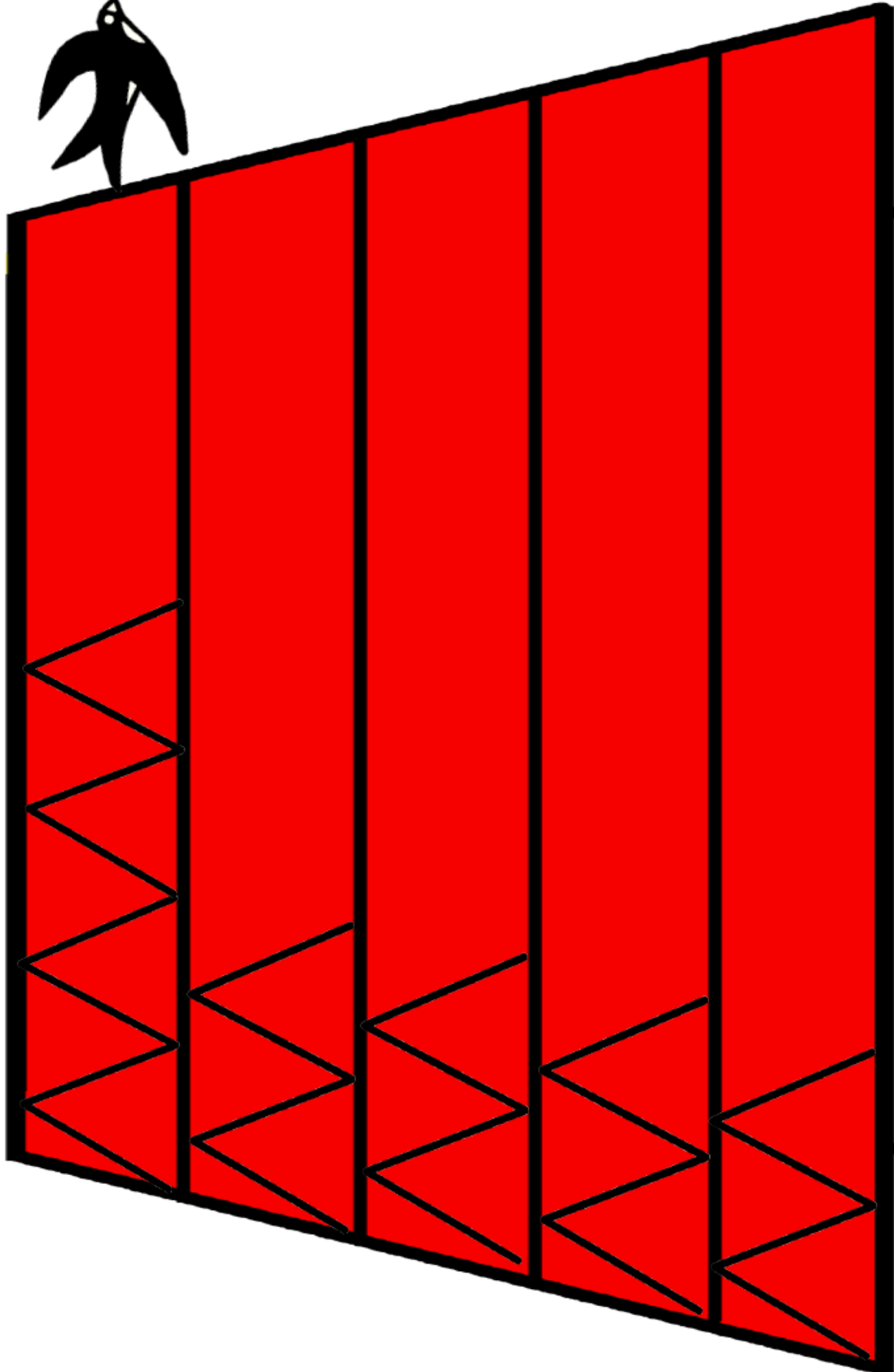

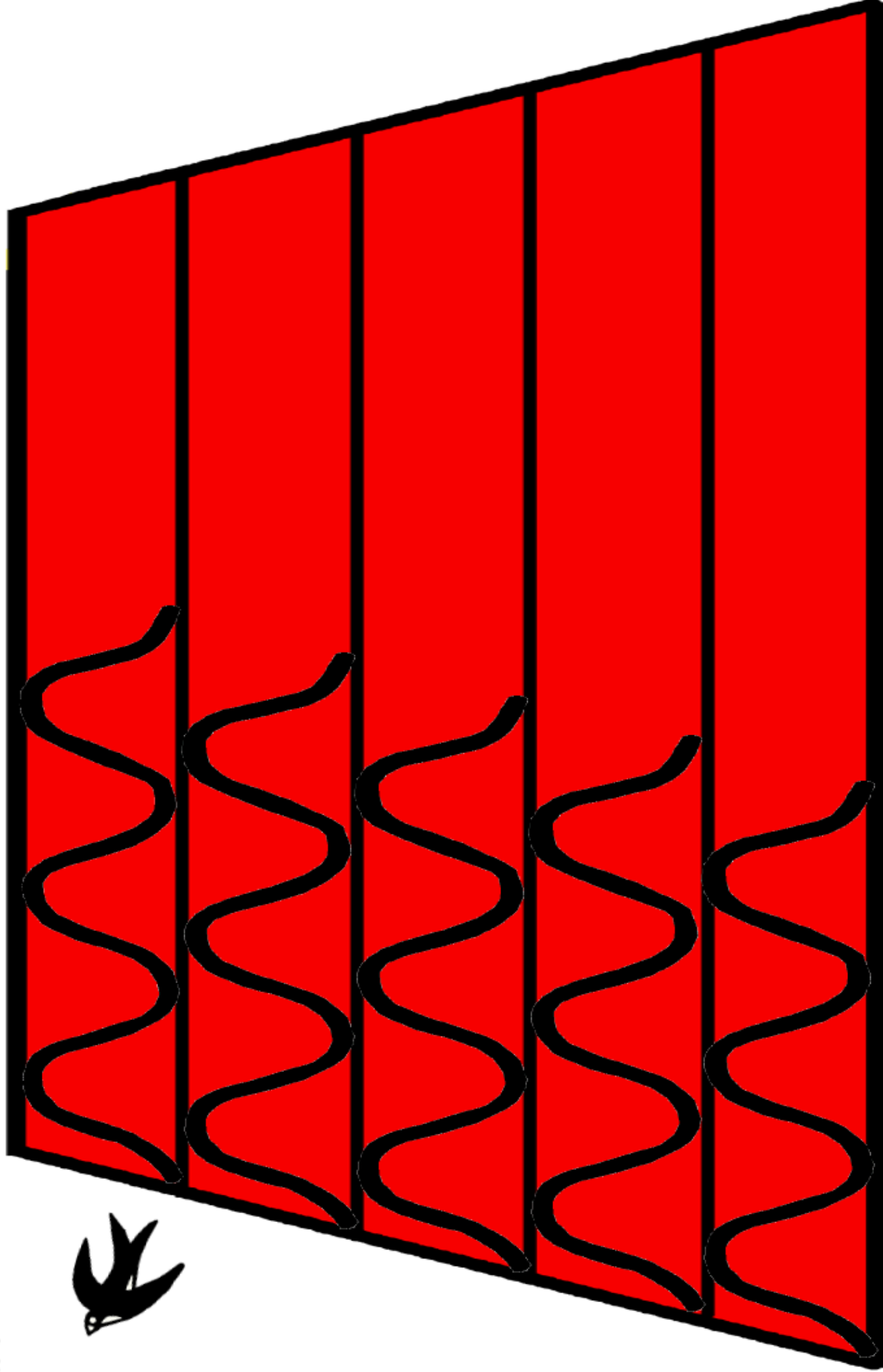

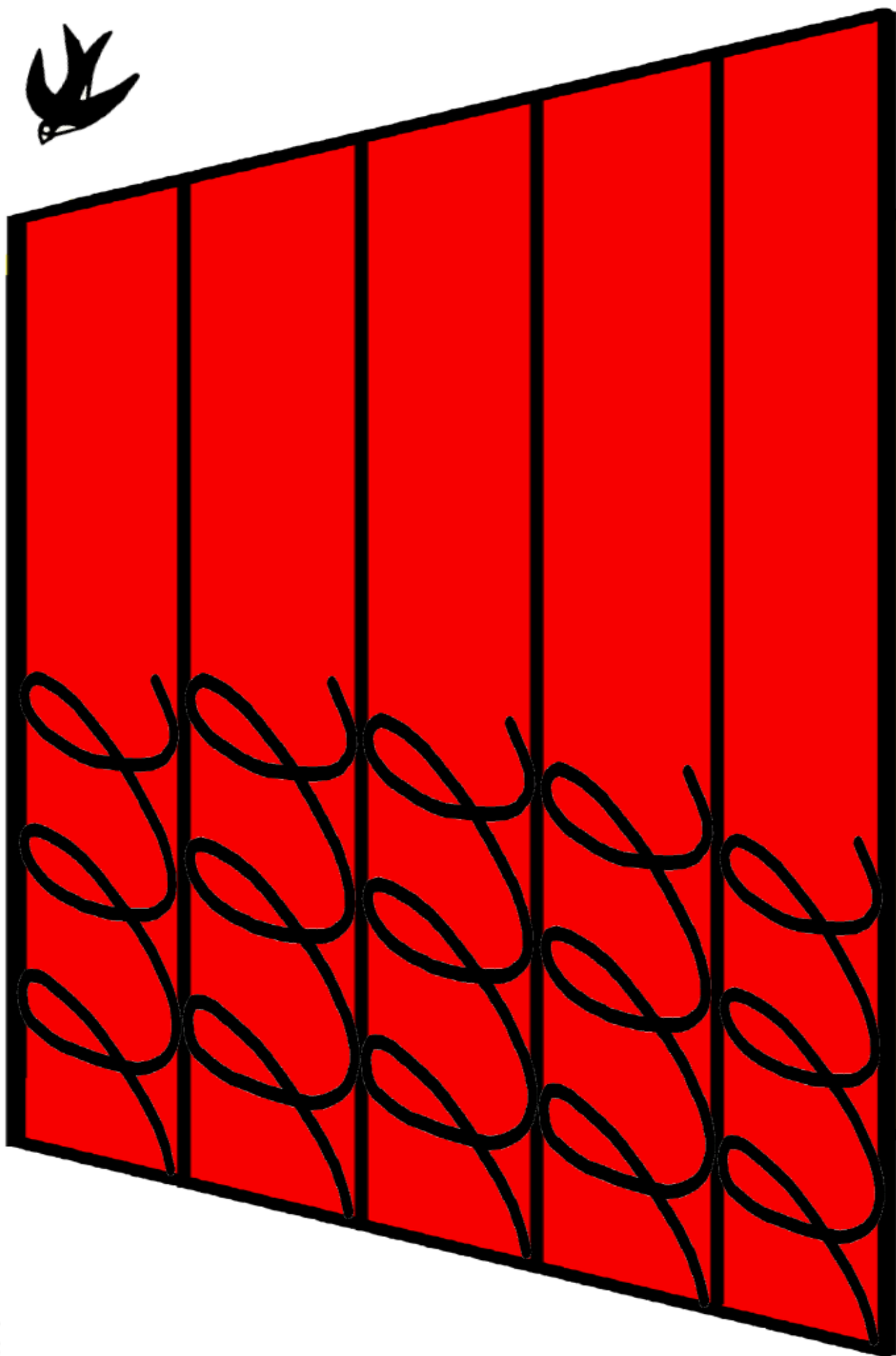

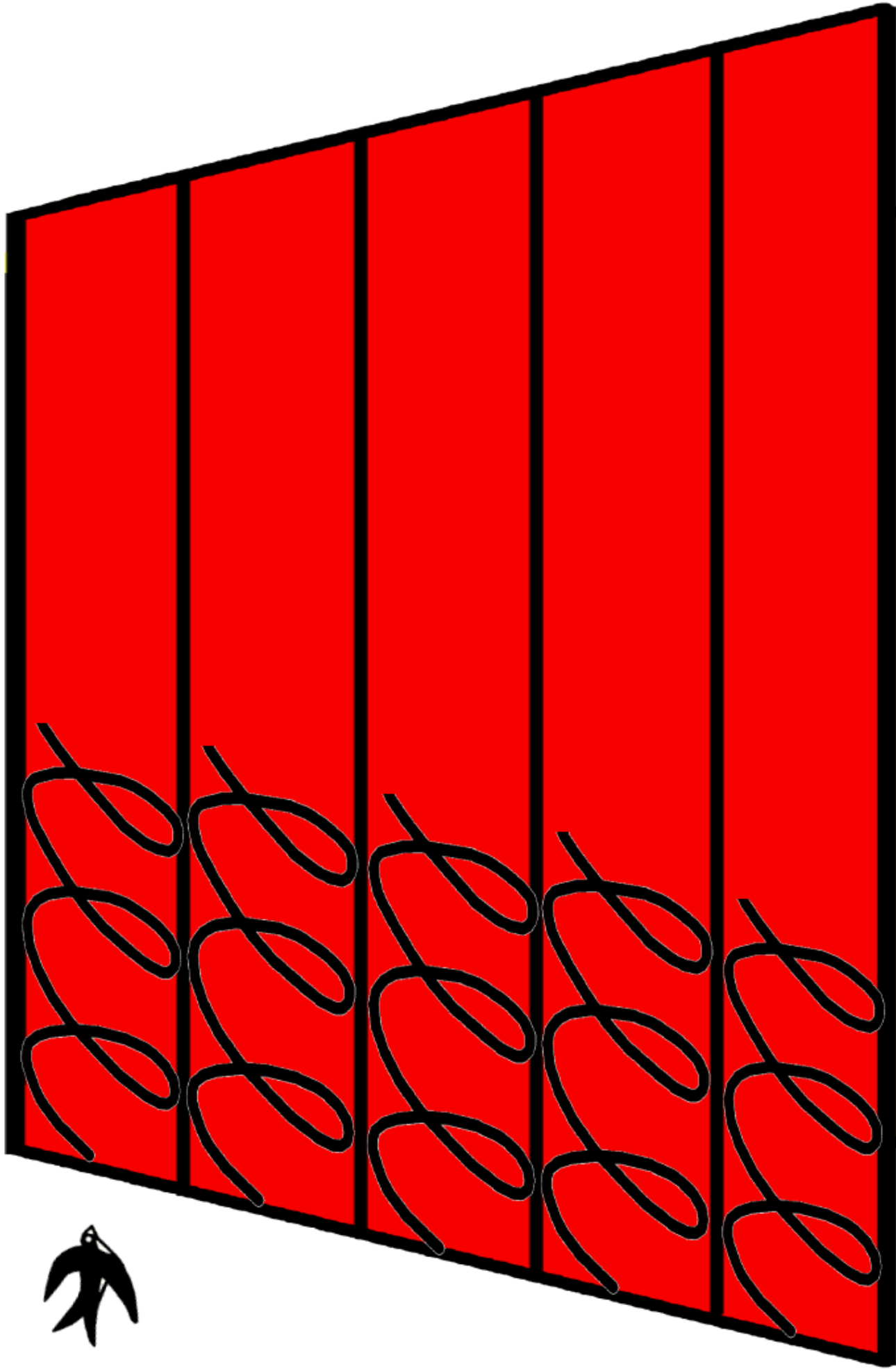

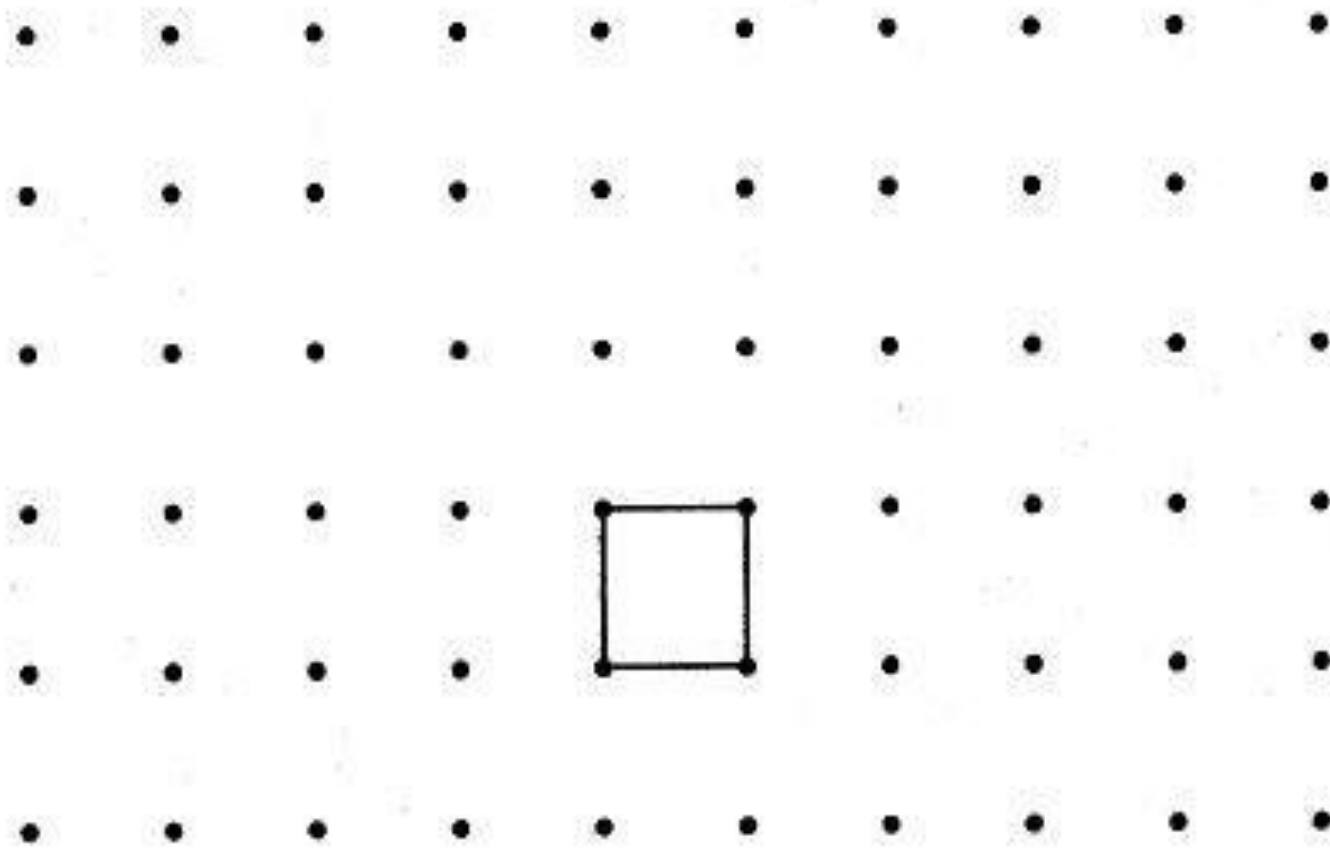
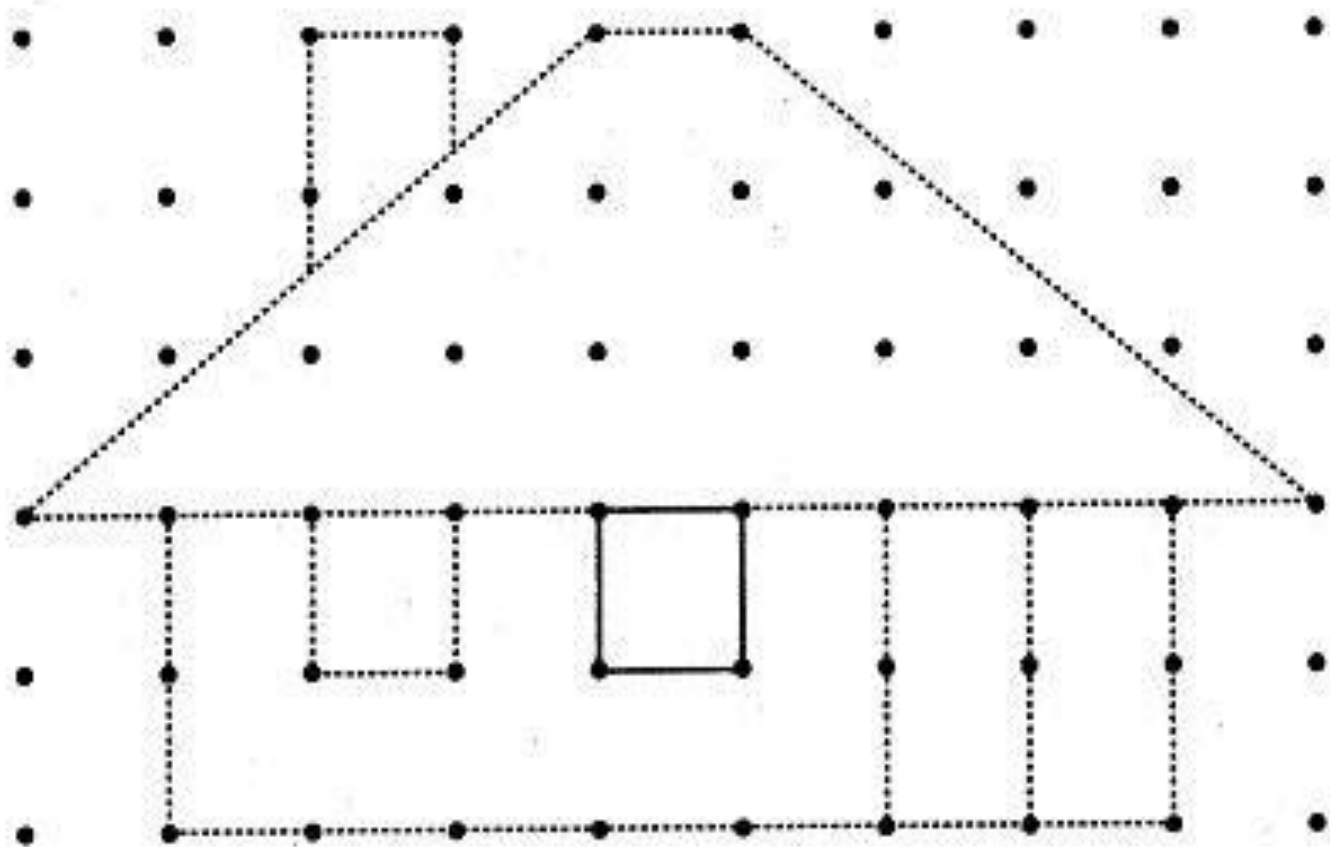

Kudy pojede autíčko domů?

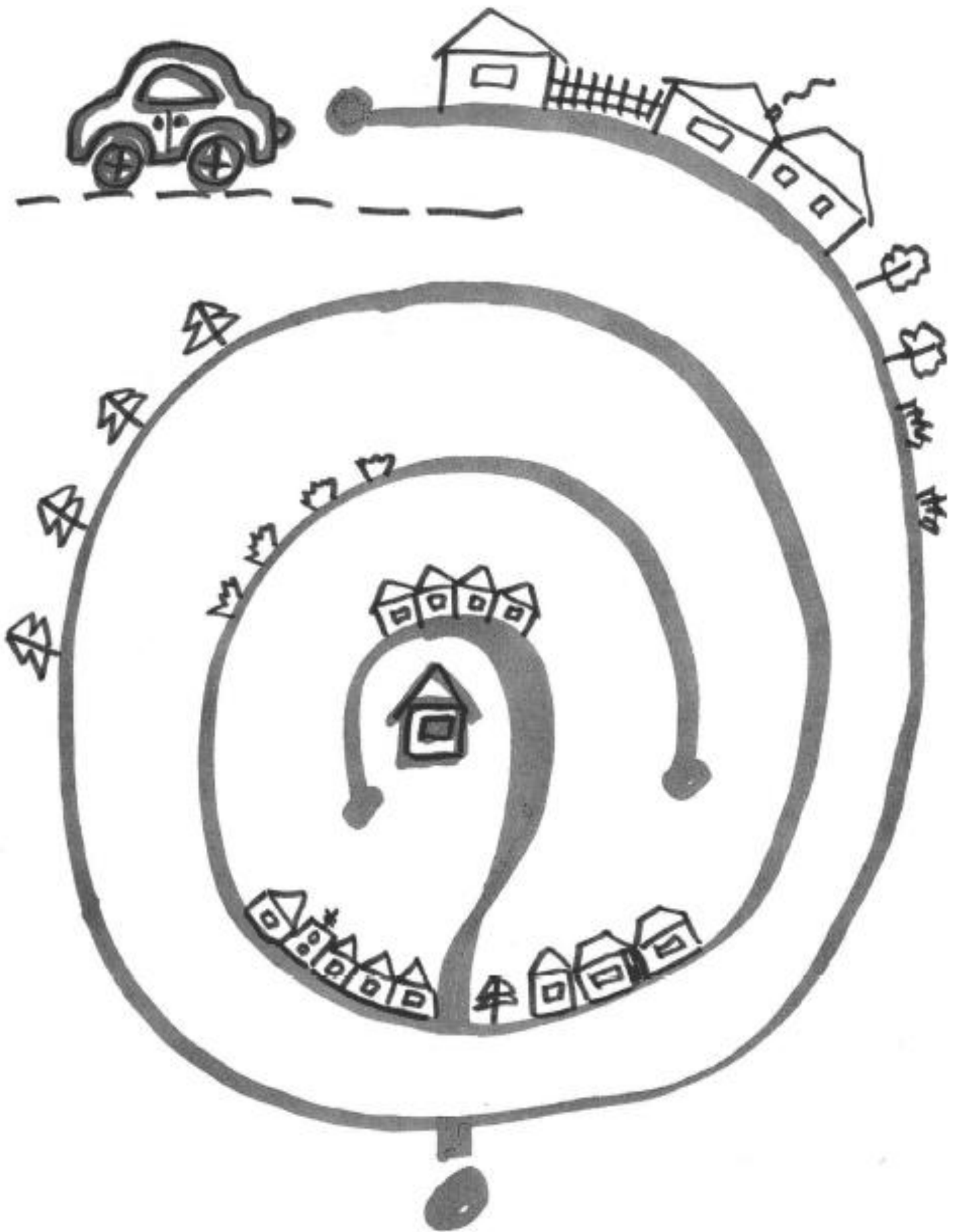

Najdi všechny rozdíly.

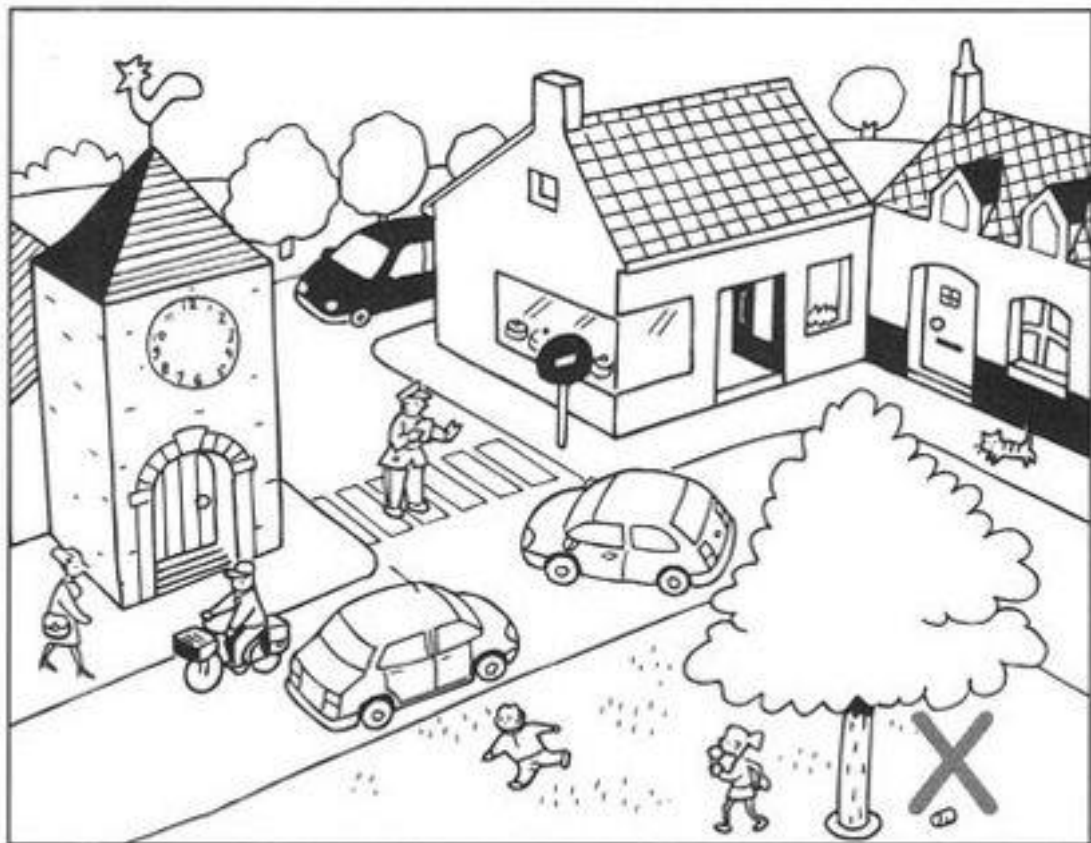

Bludiště



Vedení linie ve vymezeném prostoru po ploše papíru.



Úkolem dítěte je vést tužku po cestě labyrintem. Dítě jede tužkou po papíře, musí se udržet na silnici a nevybočit mimo ni. Dojede až do cíle?

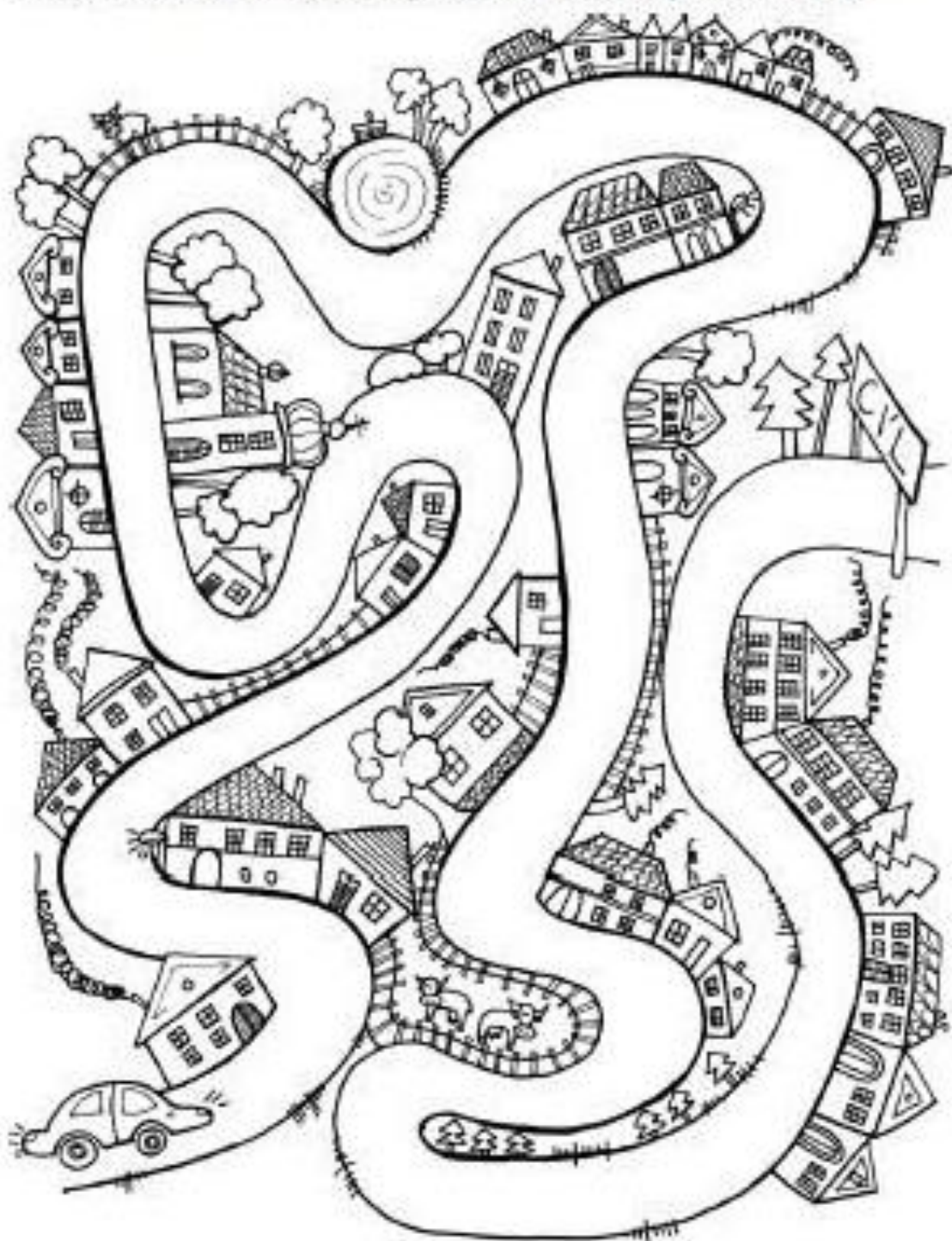

Nechte dítě, ať podobný labyrint nakreslí samo a navrhne složité překážky, kterým se tužka musí vyhnout. Labyrintem můžete „projíždět“ společně s dítětem, každý např. použijete pastelku jiné barvy.

Materiály (pracovní listy) navíc, které si můžete stáhnout zdarma (nepovinné)

Předškoláci bez zápisu (procvičení grafomotoriky, zrakové diference, matematických představ, prostorového vnímání, řeči, atd.)

[Předškoláci bez zápisu – Veselá Chaloupka \(vesela-chaloupka.cz\)](https://vesela-chaloupka.cz)

Sovičkové úkoly pro bystrá očička

[RVP - Sovičkové úkoly pro bystrá očička – Veselá Chaloupka \(vesela-chaloupka.cz\)](https://vesela-chaloupka.cz)

Méně – více - stejně

[Méně-více-stejně – Veselá Chaloupka \(vesela-chaloupka.cz\)](https://vesela-chaloupka.cz)

Grafomotorické úkoly kocourka Drápka 1, 2

[RVP - Grafomotorické úkoly kocourka Drápka 1 – Veselá Chaloupka \(vesela-chaloupka.cz\)](https://vesela-chaloupka.cz)

[Grafomotorické úkoly kocourka Drápka 2 – Veselá Chaloupka \(vesela-chaloupka.cz\)](https://vesela-chaloupka.cz)

OMALOVÁNKY

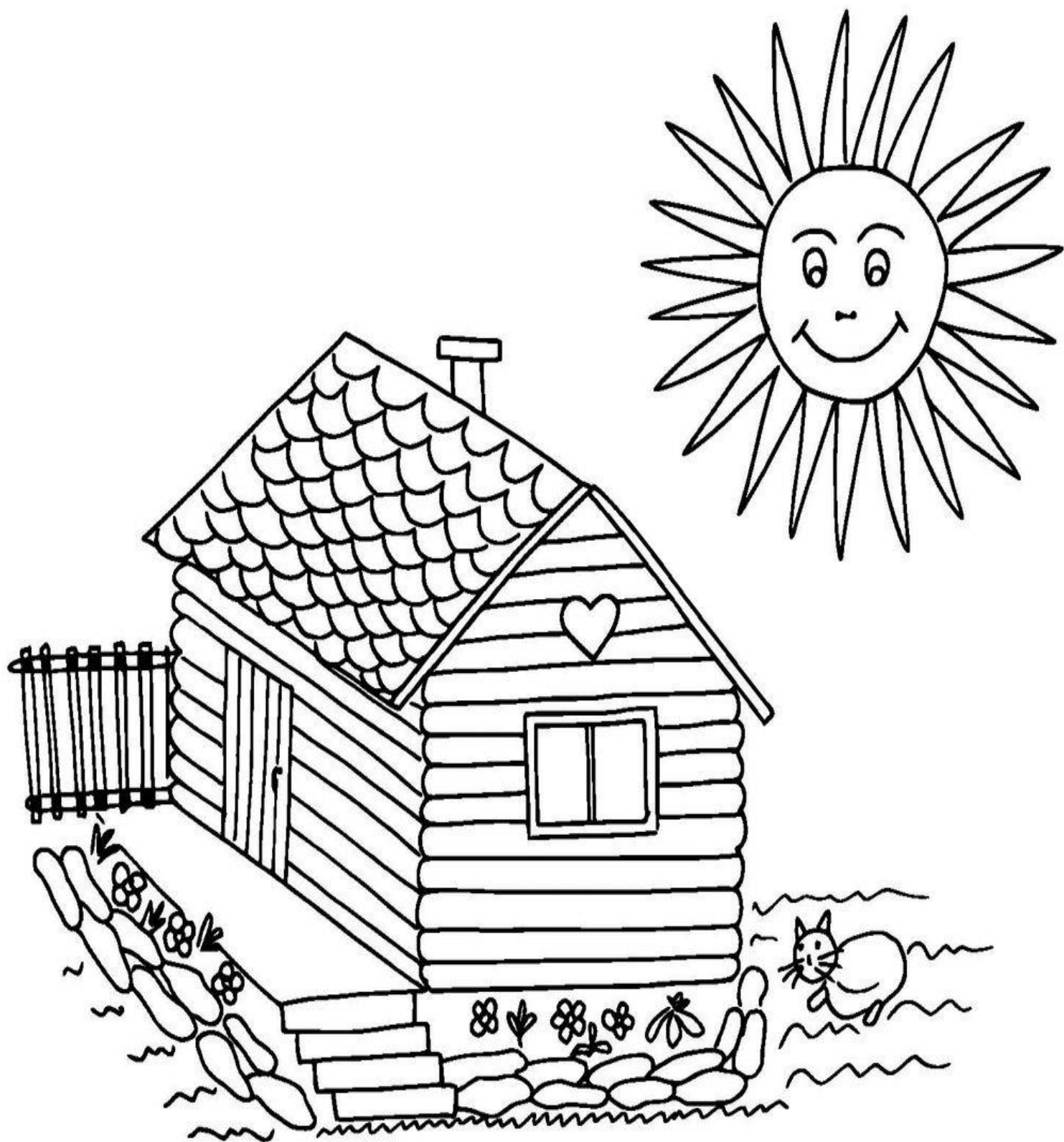

Peppa PigTM





